

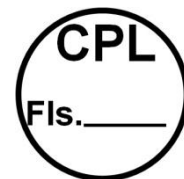

ESTADO DO MARANHÃO
PREFEITURA MUNICIPAL DE JOÃO LISBOA
COMISSÃO PERMANENTE DE LICITAÇÕES



TOMADA DE PREÇOS Nº 014/2022 – CPL

TIPO: Menor Preço Global

REGIME DE EXECUÇÃO: Empreitada por Preço Global.

REGÊNCIA: Lei nº 8.666, de 21 de junho de 1993 e suas alterações.

PROCESSO ADMINISTRATIVO: 26.040/2022

ÓRGÃO INTERESSADO: Secretaria Municipal de Infraestrutura e Desenvolvimento Urbano

DATA DE RECEBIMENTO E ABERTURA DOS ENVELOPES: Dia 09 de dezembro de 2022 às 08:00 hs (oito horas) – Caso ocorra ponto facultativo ou outro impedimento legal, a presente licitação será realizada no primeiro dia útil subsequente.

A COMISSÃO PERMANENTE DE LICITAÇÕES DO MUNICÍPIO DE JOÃO LISBOA (MA) - CPL, instituída por lei municipal, faz público, para conhecimento dos interessados, que realizará e julgará a licitação acima indicada e receberá os envelopes **HABILITAÇÃO e PROPOSTA DE PREÇOS** na Av. Imperatriz nº 1331, Centro, João Lisboa - MA, sob as seguintes condições:

1. OBJETO

1.1. Contratação de empresa especializada para a reforma e construção de pontes de madeira, conforme Anexo II.

1.2. O valor estimado para a contratação é de R\$ 529.896,42 (quinhentos e vinte e nove mil, oitocentos e noventa e seis reais e quarenta e dois centavos).

2. PRAZO DE EXECUÇÃO

2.1. A execução do objeto será no prazo de três meses.

3. FONTE DE RECURSOS

3.1. As despesas decorrentes da contratação correrão à conta dos seguintes recursos:

26.782.0007.1-013 – Construção e Reforma de Pontes

4.4.90.51 – Obras e Instalações

4. LOCAL DE RETIRADA DO EDITAL E DA APRESENTAÇÃO DAS PROPOSTAS

4.1. O Edital e seus anexos poderão ser consultados e obtidos gratuitamente por meio do site www.joaolisboa.ma.gov.br ou mediante solicitação ao Presidente da Comissão Permanente de Licitações na sede da CPL sito na Av. Imperatriz nº 1331, Centro, João Lisboa - MA

5. DOCUMENTOS INTEGRANTES DESTA EDITAL

5.1. Integram o presente Edital, como partes indissociáveis, os seguintes anexos:

- a) Anexo I - Carta de Apresentação/Proposta de Preços;
- b) Anexo II - Projeto Básico/Termo de Referência;
- c) Anexo III - Modelo de Carta Credencial;
- d) Anexo IV - Minuta do Contrato;
- e) Anexo V - Declaração a que alude o art. 27º, V da Lei n.º 8.666/93
- f) Anexo VI - Modelo de Declaração de Inexistência de Fato Superveniente Impeditivo da Habilitação;
- g) Anexo VII - Modelo de declaração de enquadramento como ME, EPP ou MEI.



ESTADO DO MARANHÃO
PREFEITURA MUNICIPAL DE JOÃO LISBOA
COMISSÃO PERMANENTE DE LICITAÇÕES

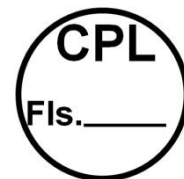

6. DA PARTICIPAÇÃO

6.1. Poderão participar do presente certame empresas devidamente cadastradas junto ao órgão competente deste Município ou que atenderem a todas as condições exigidas para cadastramento até terceiro dia à data dos recebimentos das propostas, observada a necessária qualificação.

6.2. – **Não poderão participar desta licitação:**

6.2.1 - Pessoas Físicas;

6.2.2 – Empresas cuja falência tenha sido decretada em concurso de credores, em dissolução, em liquidação e em consórcios de empresas, qualquer que seja sua forma de constituição, ou ainda empresas estrangeiras que não funcionem no país;

6.2.3 – Empresas que estejam cumprindo pena de suspensão de licitar com a Administração Pública ou qualquer de seus entes da administração indireta ou tenham sido por estes declaradas inidôneas, ainda que tal fato se dê após o início do certame;

6.2.4 – Empresas apresentadas na qualidade de subcontratadas.

6.2.5 – Empresas que tenham sócio-gerente, diretor ou responsável que seja servidor ou dirigente de órgão ou entidade da Administração Pública Municipal.

6.2.6 – Empresas que se apresentem em forma de consórcios.

6.2.7 - Empresas das quais participem, seja a que título for, servidor público municipal de João Lisboa - MA.

7. – DAS MICRO E PEQUENAS EMPRESAS

7.1 – Por força da Lei Complementar nº 123/06 e do Decreto Municipal nº 010/17, as microempresas – MEs, as empresas de pequeno porte – EPPs e os microempreendedores individuais - MEIs que tenham interesse em participar desta Tomada de Preços deverão observar os procedimentos a seguir dispostos:

- a) as licitantes que se enquadrem na condição de ME, EPP ou MEI e que eventualmente possuam alguma restrição no tocante à documentação relativa à regularidade fiscal, **deverão consignar tal informação expressamente na declaração prevista no item 9.3**
- b) no momento da oportuna fase de habilitação, caso a licitante detentora da melhor proposta seja uma ME, EPP ou MEI, deverá ser apresentada, no respectivo envelope, toda a documentação exigida neste edital, ainda que os documentos pertinentes à regularidade fiscal apresentem alguma restrição;
- c) Havendo alguma restrição na comprovação da regularidade fiscal, será assegurado o prazo de 5 (cinco) dias úteis, cujo termo inicial corresponderá ao momento da divulgação do resultado da fase de habilitação, prorrogável por igual período, para a regularização da documentação, pagamento ou parcelamento do débito e emissão de eventuais certidões negativas ou positivas com efeito de certidão negativa.
- d) A prorrogação do prazo previsto na alínea “c” deverá ser concedida pelo presidente da CPL quando requerida pelo licitante, **a não ser que exista urgência na contratação ou prazo**



ESTADO DO MARANHÃO
PREFEITURA MUNICIPAL DE JOÃO LISBOA
COMISSÃO PERMANENTE DE LICITAÇÕES

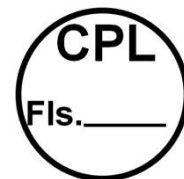

- insuficiente para o empenho**, devidamente justificados.
- e) A abertura da fase recursal em relação ao resultado do certame ocorrerá após os prazos de regularização fiscal de que tratam as alíneas “c” e “d”.
 - f) A não regularização da documentação no prazo previsto nas alíneas “c” e “d” implicará na decadência do direito à contratação, sem prejuízo das sanções previstas no art. 87 da Lei nº 8.666/93, sendo facultado à administração pública convocar os licitantes remanescentes, na ordem de classificação, ou revogar a licitação.
 - g) como critério de desempate, será assegurada preferência de contratação para MEs, EPPs ou MEIs, entendendo-se por empate aquelas situações em que as propostas apresentadas por MEs, EPPs ou MEIs sejam iguais ou até 10% (dez por cento) superiores a melhor proposta classificada.
 - h) como critério de desempate, será assegurada preferência de contratação para MEs, EPPs ou MEIs **sedeadas no âmbito local (limites geográficos do município de João Lisboa - MA)**, entendendo-se por empate aquelas situações em que as propostas apresentadas por MEs, EPPs ou MEIs locais sejam iguais ou até 10% (dez por cento) superiores a melhor proposta classificada.
 - i) O licitante é responsável por solicitar seu desenquadramento da condição de microempresa ou empresa de pequeno porte quando houver ultrapassado o limite de faturamento estabelecido no [art. 3º da Lei Complementar nº 123, de 2006](#), no ano fiscal anterior, **sob pena de ser declarado inidôneo para licitar e contratar com a administração pública**, sem prejuízo das demais sanções, caso usufrua ou tente usufruir indevidamente dos benefícios previstos no Decreto Municipal nº 010/2017.

7.2 – Para efeito do disposto no item acima, caracterizando o empate, proceder-se-á do seguinte modo:

- a) a ME, EPP ou MEI mais bem classificada terá a oportunidade de apresentar nova proposta no prazo máximo de dez minutos após o encerramento da fase de julgamento das propostas de preços, sob pena de preclusão;
- b) a nova proposta de preço mencionada na alínea anterior **deverá ser inferior àquela considerada vencedora do certame**, situação em que o objeto licitado será adjudicado em favor da detentora desta nova proposta (ME, EPP ou MEI) no caso da alínea “g” e (ME, EPP ou MEI - **sedeadas no âmbito local**) no caso da alínea “h”, desde que seu preço seja aceitável;
- c) não ocorrendo a contratação da ME, EPP ou MEI, na forma da alínea anterior, serão convocadas as MEs, EPPs ou MEIs remanescentes, na ordem classificatória, para o exercício do mesmo direito;
- d) no caso de equivalência de valores apresentados pelas MEs, EPPs ou MEIs que se encontrem enquadradas no item 7.2., alínea c, será realizado sorteio entre elas para que se identifique aquela que primeiro poderá apresentar a melhor oferta;
- e) na hipótese da não-contratação nos termos previstos no item 7.2, alínea c, o objeto licitado será adjudicado em favor da proposta originalmente vencedora do certame;
- f) o procedimento acima somente será aplicado quando a melhor oferta inicial não tiver sido apresentada por ME, EPP ou MEI.

8. DOCUMENTAÇÃO EXIGIDA

8.1. A documentação deverá ser entregue pelo representante legal da empresa licitante à COMISSÃO PERMANENTE DE LICITAÇÃO – CPL, em 02 (dois) envelopes opacos,



ESTADO DO MARANHÃO
PREFEITURA MUNICIPAL DE JOÃO LISBOA
COMISSÃO PERMANENTE DE LICITAÇÕES

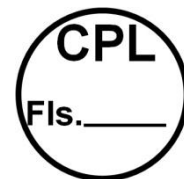

devidamente lacrados e invioláveis, o primeiro, identificado como “ENVELOPE Nº 01 – DOCUMENTAÇÃO DE HABILITAÇÃO”, o segundo, como “ENVELOPE Nº 02 – PROPOSTA DE PREÇOS”, em cujas partes externas, além da razão ou denominação social da empresa licitante, deverão conter:

Envelope nº 01 – Documentação de Habilitação

À

PREFEITURA MUNICIPAL DE JOÃO LISBOA (MA)

COMISSÃO PERMANENTE DE LICITAÇÕES – CPL

Av. Imperatriz nº 1331, Centro, João Lisboa - MA

Tomada de Preços nº 014/2022 – CPL - Data: 09/12/2022 às 08:00 horas

8.2. Para habilitação à presente licitação, as empresas apresentarão os documentos abaixo relacionados em original, por qualquer processo de cópia autenticada por cartório competente ou publicação em órgão da imprensa oficial, conforme exigência da Lei 8.666/93 e suas alterações.

- a) Registro comercial, no caso de empresa individual; ato constitutivo, estatuto ou contrato social e suas alterações, devidamente registrado, em se tratando de sociedade comercial, e, no caso de sociedade por ações, acompanhados dos documentos de eleição de seus administradores; inscrição do ato constitutivo, no caso de sociedades civis, acompanhada de prova de diretoria em exercício;
- b) Prova de inscrição no Cadastro Nacional de Pessoa Jurídica – CNPJ/MF;
- c) Prova de Regularidade com a Fazenda Federal e Seguridade Social (Certidão de Quitação de Tributos Federais e Certidão quanto à Dívida Ativa da União);
- d) Prova de Regularidade com a Fazenda Estadual (Certidão Negativa da Fazenda Estadual e Dívida Ativa).
- e) Prova de Regularidade com a Fazenda Municipal (Tributos Mobiliários e Imobiliários);
- f) Prova de Regularidade relativa ao Fundo de Garantia por Tempo de Serviço (FGTS), demonstrando situação regular no cumprimento dos encargos sociais instituídos por lei (CRF do FGTS);
- g) Prova de inexistência de débitos inadimplidos perante a Justiça do Trabalho, mediante a apresentação de certidão negativa, nos termos do Título VII-A da Consolidação das Leis do Trabalho, aprovada pelo Decreto-Lei nº 5.452, de 1º de maio de 1943.
- h) Prova de inscrição no cadastro de contribuintes Estadual e/ou Municipal, se houver, relativo ao domicílio da licitante, pertinente ao seu ramo de atividade e compatível com o objeto contratual;
- i) Certidão Negativa de Falência e Recuperação Judicial, expedida pelo distribuidor da sede da pessoa jurídica;
- j) Prova de registro da empresa no Conselho Regional de Engenharia – CREA;
- l) Comprovação da Licitante de que, **eventualmente declarada vencedora do certame, disporá, na data da contratação,** de profissional de nível superior ou outro devidamente reconhecido pelo CREA, **detentor de Certidão de Acervo Técnico - CAT por execução de obra ou serviço da natureza e volume equivalente ao objeto a que propõe executar;**
 - 1.1) Para fins de comprovação da capacitação técnico-profissional supra, as licitantes poderão apresentar tantos atestados quantos julgarem necessários e pertinentes a um ou mais profissionais;
 - 1.2) A comprovação de disponibilidade do profissional, prevista na alínea “l”, **poderá ser feita por meio de declaração formal;**
 - 1.3) Os profissionais indicados pela licitante, para fins de comprovação da capacitação técnico-profissional, deverão participar do serviço/obra objeto desta licitação, podendo ser substituídos por



ESTADO DO MARANHÃO
PREFEITURA MUNICIPAL DE JOÃO LISBOA
COMISSÃO PERMANENTE DE LICITAÇÕES

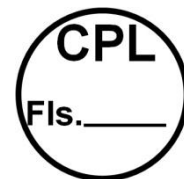

outro com experiência equivalente ou superior, mediante prévia autorização da Administração Pública Municipal (§ 10º, do art. 30, da Lei nº 8.666/93);

m) Declaração a que alude o art. 27º, V da Lei nº 8.666/93 (conforme anexo V);

n) Balanço patrimonial e demonstrações contábeis do último exercício social, com o devido registro na Junta Comercial, já exigíveis e apresentados na forma da Lei, em cópia autenticada, que comprovem a boa situação financeira da empresa, vedada a sua substituição por balancetes ou balanços provisórios;

n.1) A boa situação financeira da empresa será avaliada pelos índices de Liquidez Geral (LG), Solvência Geral (SG) e Liquidez Corrente (LC), os quais devem ser maior que 1,00, resultante da aplicação das seguintes fórmulas:

$$LG = \frac{\text{ATIVO CIRCULANTE} + \text{REALIZÁVEL A LONGO PRAZO}}{\text{PASSIVO CIRCULANTE} + \text{EXIGÍVEL A LONGO PRAZO}}$$

$$SG = \frac{\text{ATIVO TOTAL}}{\text{PASSIVO CIRCULANTE} + \text{EXIGÍVEL A LONGO PRAZO}}$$

$$LC = \frac{\text{ATIVO CIRCULANTE}}{\text{PASSIVO CIRCULANTE}}$$

n.2) As fórmulas dos índices contábeis referidos deverão estar devidamente aplicadas em memorial de cálculos juntado ao balanço.

n.3.) Caso o memorial não seja apresentado, a Comissão de Licitação efetuará os cálculos.

n.4) Se necessária a atualização do balanço e do capital social, deverá ser apresentado, juntamente com os documentos em apreço, o memorial de cálculo correspondente.

n.5) Serão considerados aceitos como na forma da Lei o balanço patrimonial e demonstrações contábeis assim apresentados:

n.5.1) sociedades regidas pela Lei nº 6.404/76 (sociedade anônima):

- publicados em Diário Oficial; ou
- publicados em jornal de grande circulação; ou
- por fotocópia registrada ou autenticada na Junta Comercial da sede ou domicílio do licitante.

n.5.2) sociedades por cota de responsabilidade limitada (LTDA):

- por fotocópia do Livro Diário, devidamente autenticado na Junta Comercial da sede ou domicílio do licitante ou em outro órgão equivalente; ou
- por fotocópia do Balanço e das Demonstrações Contábeis devidamente registrados ou autenticados na Junta Comercial da sede ou domicílio do licitante.

n.5.3) sociedade criada no exercício em curso:

- fotocópia do Balanço de Abertura, devidamente registrado ou autenticado na Junta Comercial da sede ou domicílio do licitante.

n.5.4) o balanço patrimonial e as demonstrações contábeis deverão estar assinados por contador ou por outro profissional equivalente, devidamente registrado no Conselho Regional de Contabilidade.

o) Declaração de inexistência de fato superveniente impeditivo da habilitação, conforme art. 32, parágrafo segundo da Lei nº 8.666/93 (conforme anexo VI);

8.3. Não será admitida, em qualquer hipótese, a retirada da documentação apresentada pela licitante em sua versão original nos autos do processo.

8.4. Os documentos em que o prazo de validade não estiver estipulado expressamente, ou fixado em lei, serão tidos como válidos pelo prazo de 60 (sessenta) dias, contados da data de sua emissão.



ESTADO DO MARANHÃO
PREFEITURA MUNICIPAL DE JOÃO LISBOA
COMISSÃO PERMANENTE DE LICITAÇÕES

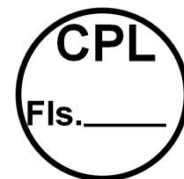

8.5. Será considerado inabilitado o licitante que deixar de apresentar, ou apresentar de forma incompleta, incompreensível, ilegível, com erro, rasura, omissão, qualquer exigência contida neste Edital.

8.6. O Envelope nº 02 deve conter a seguinte identificação:

Envelope n.º 02 – Proposta Preços

À

PREFEITURA MUNICIPAL DE JOÃO LISBOA (MA)

COMISSÃO PERMANENTE DE LICITAÇÕES – CPL

Av. Imperatriz nº 1331, Centro, João Lisboa - MA

Tomada de Preços nº 014/2022 – CPL - Data: 09/12/2022 às 08:00 horas

E em seu interior deverá conter os seguintes documentos e elementos:

8.7. **Proposta de Preços**, (Anexo I) Em papel timbrado da licitante, datilografada ou impressa por qualquer outro meio, datada e assinada pelo seu responsável ou representante legal da licitante, rubricada, isenta de emendas, rasuras, ressalvas ou entrelinhas, contendo, necessariamente, os preços, em moeda corrente nacional, em valores unitários e totais, absolutamente líquidos já incluídos todos os encargos inerentes ao objeto; contendo:

- a) Prazo de validade da proposta, que não poderá ser inferior a 60 (sessenta) dias, contados a partir da data de abertura da licitação;
- b) Prazo de execução será de três meses;
- c) O preço total da proposta em algarismo e por extenso;

8.7.1. As propostas deverão apresentar preços correntes de mercado, conforme estabelece o art. 43, inciso IV da Lei nº 8.666/93 e ainda:

8.7.1.1. Planilha orçamentária, assinada na última folha e rubricada nas demais pelo representante legal;

8.7.1.2. Composição unitária de preços;

8.7.1.3. Composição de B.D.I.;

8.7.1.4. Composição de encargos sociais;

8.7.1.5. Cronograma Físico-Financeiro

8.7.2 É de exclusiva responsabilidade dos licitantes a descrição de todos os dados da proposta apresentada;

8.7.3. Não serão consideradas as propostas apresentadas fora do prazo, bem como aquelas que contiverem rasuras, emendas, borrões ou entrelinhas, de modo a ensejar dúvida, principalmente em relação a valores;



ESTADO DO MARANHÃO
PREFEITURA MUNICIPAL DE JOÃO LISBOA
COMISSÃO PERMANENTE DE LICITAÇÕES

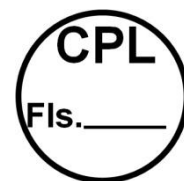

8.7.4. As propostas de preços serão abertas em ato público, em data a ser definida pela Comissão Permanente de Licitação e comunicada previamente às licitantes.

9. DO RECEBIMENTO DAS PROPOSTAS E ABERTURA DOS ENVELOPES

9.1. As licitantes deverão se apresentar junto ao Presidente da CPL por meio de um representante, portando seu documento de identidade original e devidamente munido de Carta Credencial, podendo ser utilizado o modelo do Anexo III do Edital, ou procuração que o nomeie a participar deste procedimento licitatório em nome da licitante, respondendo por sua representada, **comprovando os necessários poderes para firmar declarações, interpor ou renunciar à interposição de recurso, assinar a ata e praticar todos os demais atos pertinentes ao presente certame.**

9.2. As participantes deverão apresentar também ato constitutivo, estatuto ou contrato social em vigor, devidamente registrado, em se tratando de sociedades comerciais, e, no caso de sociedades por ações, acompanhado de documentos de eleições de seus administradores, quando o licitante for representado por pessoa que estatutariamente tenha poder para tal, comprovando esta capacidade jurídica;

9.2.1. O credenciamento ora solicitado deverá ser entregue em anexo, na parte externa do “Envelope nº 01 – Documentação de Habilitação” ou apresentada pelo novo representante em tempo hábil, quando for o caso.

9.3. As licitantes que se enquadrem na condição de ME, EPP ou MEI **deverão apresentar Certidão Simplificada da Junta Comercial do Estado onde está sediada e declaração que comprove sua condição de ME, EPP ou MEI**, atestando ainda que inexistem fatos supervenientes que conduzam ao seu desenquadramento dessa situação, podendo ser utilizado o modelo do Anexo VII do Edital.

9.3.1. Na hipótese do item 9.3, **não serão considerados os documentos que estejam dentro de envelopes lacrados de habilitação**, que não serão abertos no início da respectiva sessão.

9.3.2. A declaração da condição de microempresa e de empresa de pequeno porte de que trata o item **9.3** deverá ser subscrita por quem detém poderes de representação da licitante, e deverá ser prestada com plena veracidade, sob pena de infringência ao artigo 299 do Código Penal.

9.3.3. A falsidade das declarações prestadas, objetivando os benefícios da Lei Complementar nº 123/2006, poderá caracterizar o crime de que trata o artigo 299 do Código Penal, sem prejuízo do enquadramento em outras figuras penais e da aplicação das sanções administrativas previstas na legislação pertinente, observado o devido processo legal, e implicará, também, **no afastamento da licitante, se o fato vier a ser constatado durante o trâmite da licitação.**

9.3.4. No caso de microempreendedor individual - MEI, a declaração da condição de que trata o item **9.3** poderá ser substituída pelo Certificado de Condição de Microempreendedor Individual – CCMEI, emitido pelo Portal do Empreendedor.

9.3.5. A falta da Certidão Simplificada da Junta Comercial e da declaração de enquadramento da licitante como microempresa ou empresa de pequeno porte ou sua imperfeição **não conduzirá ao seu afastamento da licitação, mas tão somente dos benefícios da Lei Complementar nº 123/2006.**



ESTADO DO MARANHÃO
PREFEITURA MUNICIPAL DE JOÃO LISBOA
COMISSÃO PERMANENTE DE LICITAÇÕES

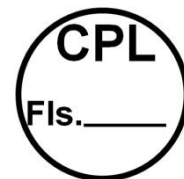

9.4. Após o horário marcado para a abertura dos envelopes, declarado o início dos trabalhos, nenhum outro será recebido.

9.5. A abertura dos envelopes será realizada em sessão pública, da qual se lavrará ata circunstanciada assinada pelos licitantes presentes e pela Comissão.

9.6. Na data e hora indicadas para o recebimento das propostas, a Comissão Permanente de Licitações abrirá, em primeiro lugar, o envelope nº 01, referente à documentação e habilitação preliminar; em seguida, o envelope nº 02 – Proposta de Preços. Os membros da Comissão e os representantes credenciados examinarão e rubricarão cada documento. Serão inabilitadas as empresas cuja documentação não satisfazer as exigências deste Edital.

9.7. O não comparecimento de qualquer participante às novas reuniões designadas não impedirá que ela se realize, não cabendo aos ausentes o direito de reclamação de qualquer natureza.

10 – DOS CRITÉRIOS DE JULGAMENTO

10.1. No julgamento levar-se-ão em conta, no interesse do serviço público, as condições de **Menor Preço Global**, como disposto no art. 45, § 1º, inciso I, da Lei n.º 8.666/93.

10.2. Não se considerará qualquer oferta de vantagem não prevista no Edital inclusive financiamento subsidiado ou a fundo perdido nem preço ou vantagem baseada na oferta dos demais Licitantes.

10.3. Não se admitirá proposta que apresente preço global ou unitário simbólico, irrisório ou de valor zero, incompatível com os preços dos insumos e salários de mercado, acrescidos dos respectivos encargos, ainda que o presente Edital não tenha estabelecido limites mínimos.

10.4. A proposta apresentada que não se adequar aos termos deste Edital será rejeitada pela Comissão Permanente de Licitação.

10.5. Obedecidas as disposições da Lei nº 8.666/93, fica ressalvada à Comissão Permanente de Licitação, a seu exclusivo critério e mesmo depois da apresentação das propostas, sem que caiba às concorrentes, nas hipóteses abaixo, pleitear indenização, compensação ou vantagens a qualquer título, o direito de:

- a) julgar livremente a presente licitação;
- b) propor, motivadamente, à autoridade superior, a anulação ou a revogação do certame;
- c) desclassificar as propostas que não estejam em condições de assegurar execução satisfatória do objeto licitado, não atendam às exigências deste ato convocatório e que contenham preços excessivos ou manifestamente inexequíveis (art. 48, incisos I e II, da Lei Federal n.º 8.666/93);
- d) quando todos os licitantes forem inabilitados ou todas as propostas forem desclassificadas, a Comissão Permanente de Licitação poderá fixar aos licitantes o prazo de 08 (oito) dias úteis para apresentação de nova documentação ou de outras propostas que não contenham as irregularidades que geraram a inabilitação ou a desclassificação.



**ESTADO DO MARANHÃO
PREFEITURA MUNICIPAL DE JOÃO LISBOA
COMISSÃO PERMANENTE DE LICITAÇÕES**

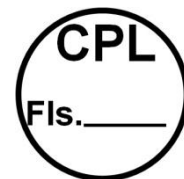

11 – DO CRITÉRIO DE DESEMPATE

11.1. Em caso de empate entre duas ou mais concorrentes o desempate ocorrerá por sorteio, em ato público, realizado pela Comissão Permanente de Licitação, para o qual todos os licitantes serão convocados.

12 - DIVULGAÇÃO DOS RESULTADOS

12.1. O resultado do julgamento desta licitação será divulgado na imprensa oficial, salvo se presentes os representantes dos licitantes no ato em que for adotada a decisão pela CPL, quando poderá ser feito diretamente aos interessados e lavrado em ata.

13 – CONDIÇÕES DE PAGAMENTO

13.1. O pagamento será parcelado conforme a execução e efetuado pela Secretaria Municipal de Finanças ou por outro setor específico da Prefeitura Municipal de João Lisboa - MA, de acordo com os seguintes procedimentos:

- a) O primeiro pagamento será efetuado em até 30 (trinta) dias após a realização da primeira medição, devidamente atestada pela fiscalização.
- b) As medições dos serviços serão parciais, de acordo com o cronograma físico financeiro apresentado pela licitante.
- c) A contratada deverá apresentar a fatura, bem como os demais documentos exigidos, de acordo com cada medição, considerando-se este como o momento do adimplemento da etapa;
- d) O prazo de pagamento da(s) parcela(s) subsequente(s) será de até 30 (trinta) dias contados a partir da apresentação da fatura à PREFEITURA MUNICIPAL DE JOÃO LISBOA-MA, referente à data final do período de adimplemento.

13.2. A primeira medição só será realizada com a apresentação da cópia da Anotação de Responsabilidade Técnica - ART da obra junto ao CREA-MA, bem como do documento que comprove que a obra foi matriculada no INSS.

13.3. As demais medições serão liberadas com a apresentação da Guia de Recolhimento junto ao INSS referente ao mês imediatamente anterior à solicitação do pagamento.

13.4. A medição final só será liberada contra a apresentação da CND junto ao INSS, bem como do Certificado de Regularidade junto ao FGTS, da obra contratada.

13.5. Nenhum pagamento se fará sem que a firma adjudicatária tenha recolhido valor de multa, eventualmente aplicada.

13.6. Os preços incluem todas as despesas com impostos, seguros, fretes, taxas ou outros encargos eventualmente incidentes sobre os serviços, não podendo sofrer reajuste de qualquer natureza, exceto nas hipóteses previstas em lei.

14 – DOS ENCARGOS LEGAIS

14.1. Os encargos legais vigentes ou futuros, decorrentes da legislação social ou fiscal, bem como os originários da relação empregatícia entre a empresa a ser contratada e o pessoal por ela empregado na execução do objeto da presente licitação (trabalhista, previdenciária e securitária), ficarão



**ESTADO DO MARANHÃO
PREFEITURA MUNICIPAL DE JOÃO LISBOA
COMISSÃO PERMANENTE DE LICITAÇÕES**

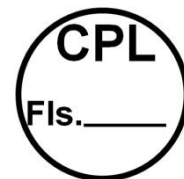

inteiramente sob a responsabilidade da proponente vencedora, não mantendo a Administração qualquer vínculo com os empregados da mesma.

15. DO PRAZO RECURSAL

15.1. Dos atos praticados pela Comissão Permanente de Licitações – CPL, decorrentes da aplicação dos termos desta licitação, caberão recursos, conforme previstos na Lei 8.666/93.

16. DA CONTRATAÇÃO

16.1. A execução dos serviços será no prazo de três meses, podendo ser prorrogado/aditivado de acordo com necessidade da contratante.

16.2. O Contrato entre a Prefeitura Municipal de João Lisboa (MA) e a firma adjudicada será lavrado nos termos do art. 54 e seguintes da Lei n.º 8.666/93, consoante minuta do anexo IV.

16.3. A empresa adjudicatária deverá assinar o Contrato (anexo IV) no prazo máximo de até 10 (dez) dias úteis, contados da data da adjudicação do julgamento da presente Licitação.

16.4. Quando a empresa adjudicatária não assinar o contrato no prazo e nas condições estabelecidas, a Administração poderá convocar as licitantes remanescentes, na ordem de classificação, para fazê-lo em igual prazo e nas mesmas condições propostas pela primeira classificada, ou revogar a licitação, independentemente da cominação prevista no art. 81 da Lei nº 8.666/93.

16.5. A contratada fica obrigada a aceitar, nas mesmas condições contratuais, os acréscimos ou supressões, até 25% (vinte e cinco por cento) do valor inicial do contrato.

16.6. O contrato firmado entre a Administração Pública e a licitante vencedora poderá ser prorrogado nos termos e condições previstas na Lei nº 8.666/93.

17 – DAS OBRIGAÇÕES DA CONTRATADA

17.1 Executar os serviços obedecendo fielmente o Projeto Básico/Executivo;

17.2 Arcar com todas as despesas com equipamentos, utensílios, materiais, mão-de-obra, pagamento de seguro, tributos, impostos, taxas e demais obrigações vinculadas à legislação tributária, trabalhista e previdenciária e todos os demais encargos tributários ou não decorrentes do objeto do contrato;

17.3. Cumprir fielmente o contrato, inclusive os prazos de execução dos serviços nos termos avençados, executando-os sob sua inteira responsabilidade;

17.4. Manter durante o prazo de execução do contrato as exigências de habilitação e qualificação previstas na licitação;

17.5. Atender, imediatamente, todas as solicitações da fiscalização da CONTRATANTE, relativamente aos serviços contratados;

17.6. Registrar a obra no CREA;



ESTADO DO MARANHÃO
PREFEITURA MUNICIPAL DE JOÃO LISBOA
COMISSÃO PERMANENTE DE LICITAÇÕES

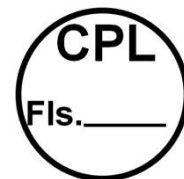

17.7. Cumprir todas as leis, regulamentos e determinações das autoridades constituídas, em especial o Código de Obras e de Postura deste Município;

17.8. Tomar todas as medidas de segurança no trabalho tais como: Sinalização, Advertência, Avisos, Tapumes, enfim, todos os meios necessários a evitar acidentes ou outros imprevistos;

17.9. Responder de maneira absoluta e inescusável pela perfeita técnica dos serviços, quanto ao processo de aplicação dos materiais, inclusive suas quantidades, competindo-lhe, também, a dos serviços que, não aceitos pela fiscalização da CONTRATANTE, devam ser refeitos;

17.10. Facilitar à FISCALIZAÇÃO o acesso aos procedimentos e técnicas adotados;

17.11. Responder integralmente por perdas e danos que vier a causar ao CONTRATANTE ou a terceiros, em razão de ação ou omissão, dolosa ou culposa, sua ou dos seus prepostos, independentemente de outras cominações contratuais ou legais a que estiver sujeita;

17.12. Efetuar a matrícula da obra junto ao INSS.

18 – DAS OBRIGAÇÕES DA CONTRATANTE

18.1 - A Contratante, durante a vigência do contrato, se compromete a:

18.1.1. Efetuar o pagamento na forma convencionada, desde que preenchidas as formalidades previstas no contrato;

18.1.2. Designar um profissional, se necessário, para, na qualidade de fiscal, acompanhar a execução do objeto;

18.1.3. Comunicar à contratada, através do executor designado, qualquer problema que ocorra na execução do objeto.

19. DO CRITÉRIO DE REAJUSTE

19.1. Os preços serão fixos e irrevogáveis, exceto nas hipóteses decorrentes e devidamente comprovadas das situações previstas na alínea “d” do inciso II do art. 65 da Lei nº 8.666/1993.

19.2. Para restabelecer a relação que as partes pactuaram inicialmente entre os encargos da Contratada e a retribuição da Administração para a justa remuneração, será efetuada a manutenção do equilíbrio econômico-financeiro inicial do contrato, na forma da alínea “d” do Art. 65 da Lei nº 8.666/93.

20. DA ACEITAÇÃO DO OBJETO

20.1. Executados os serviços, se estiverem em perfeitas condições, atestado pela CONTRATANTE, será recebido por servidor especialmente designado, que assinará o termo de recebimento.

20.2. O termo de recebimento somente será assinado se a licitante vencedora tiver atendido todas as condições especificadas no projeto básico/executivo e no termo de referência, bem como as especificações apresentadas na Proposta.



ESTADO DO MARANHÃO
PREFEITURA MUNICIPAL DE JOÃO LISBOA
COMISSÃO PERMANENTE DE LICITAÇÕES

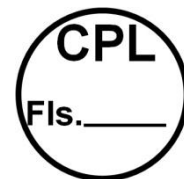

20.3. Os serviços objeto deste processo de licitação serão considerados aceitos somente após terem sido conferidos pela respectiva área solicitante e atendidas as especificações e condições exigidas neste edital.

20.4. Em hipótese alguma será aceito objeto em desacordo com as condições pactuadas, ficando ao encargo da Contratada o controle de qualidade da execução de sua responsabilidade, bem como a repetição de procedimentos as suas próprias custas para correção de falhas, visando a apresentação da qualidade dos serviços.

21 – DAS SANÇÕES ADMINISTRATIVAS

21.1 - No caso de inadimplemento na execução total ou parcial do avençado, bem como no atraso na execução contratual, o adjudicatário ficará sujeito às penalidades abaixo relacionadas, garantida prévia defesa em regular processo administrativo:

- a) Advertência;
- b) multa;
- c) suspensão temporária de participar de licitações e impedimento de contratar com a Prefeitura Municipal de João Lisboa –MA por até dois anos;
- d) Declaração de inidoneidade para licitar ou contratar com a Administração Pública.

21.2 - O atraso na execução do objeto da presente licitação implicará na incidência de multa de 1% (um por cento) por dia, calculada sobre o valor total do contrato, até o limite de 30% (trinta por cento) do respectivo valor;

21.2.1 - Caso o atraso seja superior a dez dias úteis restará caracterizado o descumprimento total da obrigação contratual, cabendo à Administração Pública promover as medidas cabíveis;

21.3 - O descumprimento total da obrigação assumida, bem assim a recusa em assinar o instrumento contratual e ainda a recusa em executar o objeto licitado implicará na incidência de multa de 10% (dez por cento), calculada sobre o valor total do contrato/proposta, bem como a aplicação das demais sanções estabelecidas;

21.4 - A aplicação das penalidades será precedida da concessão da oportunidade de ampla defesa e contraditório por parte do adjudicatário, na forma da Lei;

21.5 - Os valores resultantes da aplicação das multas previstas serão cobrados pela via administrativa, devendo ser recolhida no prazo máximo de 10 (dez) dias corridos, a contar da data de recebimento da comunicação ou, se não atendido, judicialmente, pelo rito e com os encargos da execução fiscal, assegurado o contraditório e ampla defesa;

21.6 - O licitante que ensejar o retardamento da execução da licitação, não mantiver a proposta, falhar ou fraudar na execução do contrato, comportar-se de modo inidôneo, fizer declaração falsa ou cometer fraude fiscal, garantido o devido processo legal, ficará impedido de licitar e contratar com a Administração, pelo prazo de até 02 (dois) anos, enquanto perdurarem os motivos determinantes da punição ou até que seja promovida a reabilitação perante a própria autoridade que aplicou a penalidade, sem prejuízo das multas previstas neste edital e das demais cominações legais;



ESTADO DO MARANHÃO
PREFEITURA MUNICIPAL DE JOÃO LISBOA
COMISSÃO PERMANENTE DE LICITAÇÕES

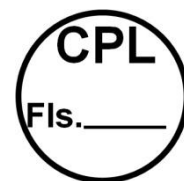

21.7. O valor das multas aplicadas será devidamente corrigido pela variação IGPM, até a data de seu efetivo pagamento, e recolhido em até 05 (cinco) dias da data de sua cominação, mediante Guia de Recolhimento Oficial.

22 – DAS DISPOSIÇÕES FINAIS

22.1. Fica assegurado à Comissão Permanente de Licitações o direito de no interesse da Administração, sem que caiba aos licitantes qualquer tipo de reclamação ou indenização, adiar a data de abertura das propostas da presente Licitação, dando conhecimento aos interessados através de *e-mail* ou outro meio adequado, com antecedência mínima de 02 (dois) dias da data inicialmente marcada, como também o de alterar as condições deste Edital, as especificações e qualquer documento pertinente a esta licitação, desde que fixe novo prazo para apresentação das propostas, ou ainda revogar o processo licitatório por razões de interesse público decorrente de fato superveniente devidamente comprovado e/ou anulá-lo por ilegalidade, de ofício ou por provocação de terceiros, mediante parecer escrito e devidamente fundamentado, a qualquer tempo.

22.2. Nos termos do art. 48 e sem prejuízo do estabelecido no art. 109, ambos da Lei n.º 8.666/93, o descumprimento de qualquer das disposições contidas nos itens deste Edital e seus Anexos, poderá ensejar a inabilitação ou desclassificação, respectivamente.

22.3. As decisões da Comissão Permanente de Licitações, bem como os demais atos de interesse dos licitantes serão publicados no Diário Oficial do Estado, caso não possam ser feitas diretamente aos seus representantes.

22.4. Na hipótese de o processo licitatório vir a ser interrompido, o prazo de validade das propostas fica automaticamente prorrogado por igual número de dias em que estiver suspenso o feito.

22.5. Decairá do direito de impugnar os termos do presente Edital o Licitante que, tendo-os aceito sem objeção, venha apontar, depois da abertura dos envelopes de habilitação, falhas ou irregularidades que o viciaram.

22.6. O Contratado é responsável por todos os ônus e obrigações concernentes à legislação fiscal, social, trabalhista e tributária, bem como pelos danos e prejuízos que a qualquer título causar à Administração Municipal ou a terceiros, em decorrência da execução dos serviços contratados, respondendo por si e seus sucessores.

22.7. A Comissão poderá promover diligências de acordo com as disposições da legislação pertinente para dirimir dúvidas e esclarecer aspectos que possam representar condicionantes a perfeita análise das propostas. Enquadram-se nesta estratégia, inclusive, a eventual solicitação dos originais dos documentos, principalmente referentes a Regularidade Fiscal, os quais na medida das possibilidades dos Licitantes, deverão estar disponíveis para serem apresentados se solicitados, na sessão de abertura da documentação de habilitação.

22.8. Na contagem dos prazos estabelecidos neste Edital, excluir-se-á o dia do início e incluir-se-á o dia do vencimento.

22.9. A Comissão Permanente de Licitações – CPL prestará todos os esclarecimentos solicitados pelos interessados sobre o Edital e seus anexos, os quais poderão ser consultados e obtidos



ESTADO DO MARANHÃO
PREFEITURA MUNICIPAL DE JOÃO LISBOA
COMISSÃO PERMANENTE DE LICITAÇÕES

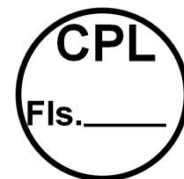

gratuitamente por meio do site www.joaolisboa.ma.gov.br ou mediante solicitação ao Presidente da Comissão Permanente de Licitações, mediante o pagamento no valor de R\$ 20,00 (vinte reais), a ser recolhido através de Documento de Arrecadação Municipal – DAM, estando disponível para atendimento em dias úteis das 08:00 às 12:00 horas, na sede da Comissão Permanente de Licitações sito na Av. Imperatriz nº 1331, Centro, João Lisboa – MA.

João Lisboa (MA), 21 de novembro de 2022

Marcos Venicio Vieira Lima
Presidente da Comissão Permanente de Licitações



ESTADO DO MARANHÃO
PREFEITURA MUNICIPAL DE JOÃO LISBOA
COMISSÃO PERMANENTE DE LICITAÇÕES



TOMADA DE PREÇOS Nº 014/2022 - CPL

ANEXO I

**(CARTA DE APRESENTAÇÃO)
PROPOSTA DE PREÇOS**

Prezados Senhores,

_____ (empresa), com sede na cidade de _____ à Rua _____, n.º _____, inscrita no CNPJ/MF sob o número _____, neste ato representada por _____, portador do CPF n.º _____ e R.G. n.º _____, abaixo assinado, propõe à Secretaria Municipal de Infraestrutura e Desenvolvimento Urbano os preços infra discriminados para a reforma e construção de pontes de madeira, objeto da Tomada de Preços nº 014/2022 - CPL:

- a) O preço da proposta é de R\$ _____ (_____).
- b) Prazo de validade da proposta, que não poderá ser inferior a 60 (sessenta) dias, contados a partir da data de abertura da licitação;
- c) O prazo para execução dos serviços será de três meses.

Nome, Identidade e Assinatura do Responsável Legal



ESTADO DO MARANHÃO
PREFEITURA MUNICIPAL DE JOÃO LISBOA
COMISSÃO PERMANENTE DE LICITAÇÕES



TOMADA DE PREÇOS Nº 014/2022 - CPL

ANEXO II

PROJETO BÁSICO/EXECUTIVO

ESTADO DO MARANHÃO

PREFEITURA MUNICIPAL DE JOÃO LISBOA

1. CARACTERÍSTICAS DA CONSTRUÇÃO

Ponte em madeira de lei; em pau d'arco, sucupira ou jatobá. Isenta de nós, brancos, brocas, casca ou qualquer outro defeito que comprometa a segurança e a estabilidade da estrutura. Com plataforma de 5m, seguindo especificação abaixo. Obstáculos: Corpo d'água em geral (rios, igarapés, riachos e etc) Extensão: De acordo com o projeto Largura projetada: 5,00 m. Longarinas: 4 ou 6 unidades (dependendo do vão livre) Fundação: Com estacas de madeira e bloco de concreto ciclópico. Espaçamento das linhas dos pilares: Consultar as plantas do projeto

2. LINHA DE MONTAGEM

A ponte deverá possuir pilares de madeira de lei, e com comprimento (altura) variável de acordo com as características da topografia do terreno, ver os detalhes nas plantas, tendo espaçamento de 1,45 entre os pilares extremos e 1,85 entre os pilares centrais, ver planta da seção transversal. Os vãos terão espaçamento lateral em função do vão da ponte, sendo o valor máximo de 6,00m por tramo, os valores estão definidos em planta do projeto.

3. FUNDAÇÃO

Estacas em madeira com profundidade mínima de 6m, com seção de 0,25 x 0,25 m e penetração até o ponto de nega com uso de Bate-Estaca. Será executado em todas as linhas de pilares um bloco em concreto 15Mpa com dimensões de 0,80 x 0,80 x 5,00 m, ver projeto arquitetônico.

4. PILARES

Em madeira com comprimento (altura) variável, com seção de 0,30 x 0,30m, conforme demonstrativo em planta.

5. LONGARINAS

Deverá apresentar seu comprimento de acordo com os vãos estabelecidos em planta, seguindo as dimensões de 15 x 30cm de acordo com projeto.

6. BALANCIM I e II



ESTADO DO MARANHÃO

PREFEITURA MUNICIPAL DE JOÃO LISBOA

“Os balancins II, colocados sobre os pilares da linha de frente (pilares extremos), deverão possuir comprimentos de 1,50m e seções de 0,20 x 0,30m atrelados com parafusos de 3/4” de diâmetro e comprimento de 0,70 conforme demonstrativo em planta. “Os balancins I, montados na parte inferior dos pilares centrais com 2,20m de comprimento, atados com parafusos de 3/4” de diâmetro e comprimento 0,70, com seção transversal de 0,20x0,30m para este balancim.

7. TRANSVERSINA I, II

A Transversina I, montada na parte superior dos pilares servindo de apoio para os balancins, possuindo comprimento de 4,50m com seção de 0,15 x 0,30m conforme detalhe em planta.

A Transversina II, montada na parte intermediária dos pilares centrais em fileira dupla ou par exercendo a função de contravento, e em fileira única nos pilares de cabeceira, tendo como dimensão 0,15 x 0,08m e comprimento de 4,50m, fixados com parafusos 0,70m de comprimento e 3/4” de diâmetro, conforme demonstrativo em planta.

8. PARAFUSOS e PREGOS

“Parafuso I em aço com 0,70 m de comprimento e 3/4” de diâmetro, estes farão a ligação entre as longarinas e balancins, transversinas e pilares e contensão e pilares. “Parafuso III em aço com 0,30 m de comprimento e 1/2” de diâmetro, farão a fixação dos pontaltes do guarda corpo e as longarinas. Pregos com bitola 2.1/2”x10 em aço, serão utilizados na confecção das alas laterais e no guarda corpo para fixar o corrimão e proteção lateral do guarda-corpo.

Os parafusos deverão está acompanhados de arruelas e porcas conforme demonstrativo em planta.

9. GUIAS

Peças em madeira com o comprimento da ponte e seções de 0,10 x 0,10 m colocadas nas laterais sobre o tablado com função de proteção ao tráfego. Conforme detalhe na seção transversal do projeto da ponte.

10. TÁBUADO



ESTADO DO MARANHÃO

PREFEITURA MUNICIPAL DE JOÃO LISBOA

Peça uniforme em madeira de lei com comprimento de 4,50m de seções de 0,25 x 0,08 m colocadas no sentido perpendicular do eixo da ponte para formação do tabuado. Conforme demonstrativo em planta.

11. PONTAS DE ALAS

Poderá ser composta com tábuas ou touro em madeira de lei: MASSARANDUBA e/ou SAPUCAIA, com comprimento de 3m, largura de 25cm e espessura de 0,05m, agrupadas umas sobre as outras atreladas aos pilares da linha de frente através de pregos 5 x 8" x 15cm.

12. PASSA-RODA

Em tábuas formando uma largura de 0,80 m e espessura de 0,05m, com espaçamento entre eles de 1,00 m. Estes serões fixados por meio de parafusos e pregos. Tem como objetivo produzir uma superfície de rolamento dotado de suporte e coesão para proporcionar tráfego em condições de rapidez e conforto que atenda a passagem de veículos de passeio e caminhões.

13. ATERRO DAS CABECEIRAS DA PONTE

A escavação, carga e transporte de material de jazida para aterro será colocada nas cabeceiras da ponte, por caminhão basculante obedecendo à altura de acordo com projeto. A compactação deverá ser feita em camadas máximas de 30cm através de soquete vibratório (tipo sapo).

14. RECONFORMAÇÃO DA PLATAFORMA

Será executada a reconformação da plataforma nas cabeceiras da ponte com a motoniveladora, com uma largura de 5,00m na sua secção transversal em toda sua extensão.

15. CONTENÇÃO EM MADEIRA DE LEI

Será executada a contenção em madeira de lei na espessura de 0,05m, e largura mínima de 20cm, fixada com parafusos aos pilares de cabeceira de acordo com o projeto arquitetônico.

16. GUARDA-CORPO





Prefeitura de
JOÃO LISBOA



ESTADO DO MARANHÃO

PREFEITURA MUNICIPAL DE JOÃO LISBOA

Será executado em madeira de lei fixada com parafusos com dimensões especificadas no projeto arquitetônico, sendo que o corrimão e a proteção do guarda corpo, serão fixadas com pregos 2.1/2x10cm, e as colunas serão atreladas as longarinas com um par de parafusos 1/2" x 30cm, ver projeto.

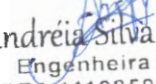
Andréia Silva Rocha
Engenheira Civil
CREA 1119859409-MA

PLANILHA ORÇAMENTÁRIA
PROPONENTE: PREFEITURA MUNICIPAL DE JOÃO LISBOA
OBJETO: RECUPERAÇÃO E CONSTRUÇÃO DE PONTES DE MADEIRA
FUNTE DE COMPOSIÇÃO DOS PREÇOS UNITARIOS - DATA BASE : SINAPI - SET2022
LOCAL: JOÃO LISBOA - MA
LEIS SOCIAIS = EMBUTIDO NOS PREÇOS UNITÁRIO DOS BDI = 23,38%
INSUMOS DE MÃO DE OBRA, DE ACORDO COM AS BASES.

ITEM	DESCRIÇÃO	UND	QUANT.	REFERENCIA	CÓDIGO DO SERVIÇO	PREÇO UNIT. S/ BDI	PREÇO UNIT. C/BDI	PREÇO TOTAL
1.	SERVIÇOS PRELIMINARES							19.157,64
1.1	PLACA INDICATIVA DA OBRA	m ²	6,00	SEINFRA	C1937	154,64	190,79	1.144,74
1.2	ADMINISTRAÇÃO LOCAL DA OBRA	und	3,00	COMPOSIÇÃO	000002	4.866,51	6.004,30	18.012,90
2	OBRAS DE ARTES ESPECIAIS (PONTES DE MADEIRA)							510.738,78
2.1	ESTACA DE MADEIRA CONDIÇÕES FAVORÁVEIS D= 25cm P/8 A 10T	m	96,00	COMPOSIÇÃO	000001	190,03	234,46	22.508,16
2.2	CONCRETO CICLÓPICO FCK = 15MPA, 30% PEDRA DE MÃO EM VOLUME REAL, INCLUSIVE LANÇAMENTO. AF_05/2021	m ³	32,00	SINAPI - NAC	102487	502,85	620,42	19.853,44
2.3	FORNECIMENTO E COLOCACAO DE PILARES 30 X 30 CM EM MADEIRA	m	24,00	COMPOSIÇÃO	000009	293,82	362,52	8.700,48
2.4	FORN. E COLOC. LONGARINAS 15 X 30 CM EM MADEIRA	m	96,80	COMPOSIÇÃO	000004	171,37	211,44	20.467,39
2.5	FORN. E COLOC. TRANSVERSINAS 15 X 30 CM EM MADEIRA	m	40,00	COMPOSIÇÃO	392205	176,21	217,41	8.696,40
2.6	FORN. E COLOC. PRANCHAS TRANSVERSAIS (6X30CM) EM MADEIRA	m	2.160,00	COMPOSIÇÃO	000005	83,25	102,71	221.853,60
2.7	FORN. E COLOC. PRANCHA LONGITUDINAL (6X30CM) EM MADEIRA	m	518,40	COMPOSIÇÃO	000006	113,04	139,47	72.301,25
2.8	GUARDA CORPO (9X5CM) ALTURA 1 M	m	259,20	COMPOSIÇÃO	000007	211,68	261,17	67.695,26
2.9	CORTINA DE CONTENÇÃO EMPREG.PRANCHA DE MADEIRA	m ²	120,00	COMPOSIÇÃO	320121	463,76	572,19	68.662,80
	TOTAL GERAL DA PLANILHA							R\$ 529.896,42

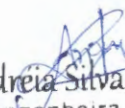
Andreia Silva Rocha
 Engenheira Civil
 CREA 1119859409-MA



PROponente: PREFEITURA MUNICIPAL DE JOÃO LISBOA

Objeto: RECUPERAÇÃO E CONSTRUÇÃO DE PONTES DE MADEIRA

Local: JOÃO LISBOA - MA

Leis Sociais = Embutido nos preços unitário dos insumos de mão de obra, de acordo com as bases.

MEMÓRIA DE CÁLCULO

1.0 SERVIÇOS PRELIMINARES
1.1 PLACA INDICATIVA DA OBRA
2 m X 3 m X 1 und = 6,00 m²

2.0 OBRAS DE ARTES ESPECIAIS
PONTES DE MADEIRA A CONSTRUIR
QUANTIDADE DE PONTES 4,0
EXTENSÃO 21,6 m
LARGURA 5 m
QUANT. DE PILARES 4 un

OBS.: Os serviços de recuperação de pontes consistem em troca de toda madeira do tabuleiro permanecendo a estrutura existente.

PONTES DE MADEIRA A RECUPERAR
QUANTIDADE DE PONTES 20
EXTENSÃO 108 m
LARGURA 5 m

2.1 ESTACA DE MADEIRA CONDIÇÕES FAVORÁVEIS D= 25cm P/8 A 10T
6 m X 16 un m = 96,00 m

2.2 CONCRETO CICLÓPICO FCK = 15MPA, 30% PEDRA DE MÃO EM VOLUME REAL, INCLUSIVE LANÇAMENTO. AF_05/2021
5 m X 0,8 m X 0,8 X 8 un = 32,00 m³

2.3 FORNECIMENTO E COLOCACAO DE PILARES 30 X 30 CM EM MADEIRA
PILARES
quant comp. = 24,00 m
16 x 1,5 m

2.6 FORN. E COLOC. PRANCHAS TRANSVERSAIS (6X30CM) EM MADEIRA
PONTES A CONTRUIR
quant
21,6 / 0,3 = 72 pranchas
comprimento das pranchas = 360,00 m
5 m x 72

PONTES A RECUPERAR
quant
108,00 / 0,3 = 360 pranchas
comprimento das pranchas = 1.800,00 m
5 m x 360

TOTAL 2.160,00 m

2.7 FORN. E COLOC. PRANCHA LONGITUDINAL (6X30CM) EM MADEIRA
PONTES A CONTRUIR
quant = 4 pranchas
comprimento das pranchas = 86,40 m
21,60 m x 4

PONTES A RECUPERAR
quant = 4 pranchas
comprimento das pranchas = 432,00 m
108,00 m x 4
TOTAL 518,40 m



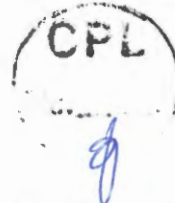

OBJETO: RECUPERAÇÃO E CONSTRUÇÃO DE PONTES DE MADEIRA

LOCAL: JOÃO LISBOA - MA

LEIS SOCIAIS = EMBUTIDO NOS PREÇOS UNITÁRIO DOS INSUMOS DE MÃO DE OBRA, DE ACORDO COM AS BASES.

MEMÓRIA DE CÁLCULO

2.4	FORN. E COLOC. LONGARINAS 15 X 30 CM EM MADEIRA				=	96,80 m
	4	x	21,6 m	+	2 x	5,2
2.5	FORN. E COLOC. TRANSVERSINAS 15 X 30 CM EM MADEIRA				=	40,00 m
comp.	quant. Por pilar n. de pilares					
	5,00	m	X	0,5	X	16
2.8	GUARDA CORPO (9X5CM) ALTURA 1 M				=	259,20 m
comp.	quant. Por pilar n. de pilares					
	130	X			X	2
2.9	CORTINA DE CONTENÇÃO EMPREG.PRANCHA DE MADEIRA				=	120,00 m2
	quant		largura		altura	
	8	X	10	X	1,50	

Andréia Silva Rocha
Engenheira Civil
CREA 11198594/09-MA

CRONOGRAMA FÍSICO-FINANCEIRO

OBJETO: RECUPERAÇÃO E CONSTRUÇÃO DE PONTES DE MADEIRA

FONTE DE COMPOSIÇÃO DOS PREÇOS UNITARIOS - DATA BASE : SINAPI - SET2022

LOCAL: JOÃO LISBOA - MA

LEIS SOCIAIS = EMBUTIDO NOS PREÇOS UNITÁRIO DOS INSUMOS DE MÃO DE OBRA, DE ACORDO COM AS BASES.

ITEM	SERVIÇOS	PESO	VALOR	MÊS 01	MÊS 02	MÊS 03
1.0	SERVIÇOS PRELIMINARES	3,62%	R\$19.157,64	100,00%		
2.0	OBRAS DE ARTES ESPECIAIS (PONTES DE MADEIRA)	96,38%	R\$510.738,78	32,00%	34,00%	34,00%
	TOTAL	100,00%	R\$529.896,42	34,46%	32,77%	32,77%
				R\$ 182.594,05	R\$ 173.651,19	R\$ 173.651,19
				R\$ 182.594,05	R\$ 356.245,23	R\$ 529.896,42

Andréia Silva Rocha
Engenheira Civil
CREA 1119859409-MA

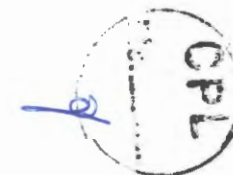



COMPOSICAO DE BDI

PROPONENTE: PREFEITURA MUNICIPAL DE JOÃO LISBOA
OBJETO: RECUPERAÇÃO E CONSTRUÇÃO DE PONTES DE MADEIRA
LOCAL: JOÃO LISBOA - MA

DESCRIÇÃO	VALORES DE REFERÊNCIA - %			Taxas Adotadas - %
	MÍNIMO	MÁXIMO	MÉDIO	
Taxa de seguros + Garantia (*)	0,32	0,74	0,40	0,32
Risco	0,50	0,97	0,56	0,50
Despesas Financeiras	1,02	1,21	1,11	1,02
Administração Central	3,80	4,67	4,01	3,80
Lucro	6,64	8,69	7,30	6,64
Tributos (soma dos itens abaixo)	5,15	8,65	6,15	8,65
COFINS	3,00	3,00	3,00	3,00
PIS	0,65	0,65	0,65	0,65
ISS (**) (***)	1,50	5,00	2,50	5,00
TOTAL				23,38

Fonte da composição, valores de referência e fórmula do BDI: Acórdão 2622/2013 - TCU - Plenário

Os valores de BDI acima foram calculados com emprego da fórmula abaixo:

$$BDI = \frac{(1 + AC + S + R + G)(1 + DF)(1 + L)}{(1 - I)} - 1$$

Onde:

AC = taxa de rateio da Administração Central;

DF = taxa das despesas financeiras;

S = taxa de seguros

G = taxa de garantia

R = taxa de risco

I = taxa de tributos;

L = taxa de lucro.

Observações:

(*) - Pode haver garantia desde que previsto no Edital da Licitação e no Contrato de Execução.

(**) - A taxa de ISS foi considerado que o custo da mão-de obra corresponde a 50% do valor dos serviços.

(***) - Podem ser aceitos outros percentuais de ISS desde que previsto na legislação municipal.

Andreia Silva Rocha
Engenheira Civil
CREA 1119859409-MA

COMPOSICAO DE ENCARGOS SOCIAIS

PROPONENTE: PREFEITURA MUNICIPAL DE JOÃO LISBOA
OBJETO: RECUPERAÇÃO E CONSTRUÇÃO DE PONTES DE MADEIRA
FONTE DE COMPOSIÇÃO DOS PREÇOS UNITARIOS - DATA BASE : SINAPI - SET2022
LOCAL: JOÃO LISBOA - MA

ENCARGOS SOCIAIS SOBRE A MÃO DE OBRA					
CÓDIGO	DESCRIÇÃO	COM DESONERAÇÃO		SEM DESONERAÇÃO	
		HORISTA %	MENSALISTA %	HORISTA %	MENSALISTA %
GRUPO A					
A1	INSS	0,00	0,00	20,00	20,00
A2	SESI	1,50	1,50	1,50	1,50
A3	SENAI	1,00	1,00	1,00	1,00
A4	INCRA	0,20	0,20	0,20	0,20
A5	SEBRAE	0,60	0,60	0,60	0,60
A6	Salário Educação	2,50	2,50	2,50	2,50
A7	Seguro Contra Acidentes de Trabalho	3,00	3,00	3,00	3,00
A8	FGTS	8,00	8,00	8,00	8,00
A9	SECONCI	1,00	1,00	1,00	1,00
A	Total dos Encargos Sociais Básicos	17,80	17,80	37,80	37,80
GRUPO B					
B1	Repouso Semanal Remunerado	17,87	NÃO INCIDE	17,88	NÃO INCIDE
B2	Feridos	3,95	NÃO INCIDE	3,95	NÃO INCIDE
B3	Auxílio-Enfermidade	0,89	0,69	0,89	0,69
B4	13º Salário	10,73	8,33	10,73	8,33
B5	Licença Paternidade	0,07	0,06	0,07	0,06
B6	Faltas Justificadas	0,72	0,56	0,72	0,56
B7	Dias de Chuva	1,46	NÃO INCIDE	1,46	NÃO INCIDE
B8	Auxílio Acidente de Trabalho	0,11	0,09	0,11	0,09
B9	Férias Gozadas	7,42	5,76	7,42	5,76
B10	Salário Maternidade	0,03	0,03	0,03	0,03
B	Total dos Encargos Sociais que recebem incidências de A	43,25	15,52	43,25	15,52
GRUPO C					
C1	Aviso Prévio Indenizado	4,72	3,67	4,72	3,67
C2	Aviso Prévio Trabalhado	0,11	0,09	0,11	0,09
C3	Férias Indenizadas	5,83	4,53	5,83	4,53
C4	Depósito Rescisão Sem Justa Causa	3,98	3,09	3,98	3,09
C5	Indenização Adicional	0,40	0,31	0,40	0,31
C	Total de Encargos Sociais que não recebem incidências de A	15,04	11,69	15,04	11,69
GRUPO D					
D1	Reincidência de Grupo A sobre Grupo B	7,70	2,76	16,35	5,87
D2	Reincidência de Grupo A Aviso Prévio Trabalhado e Reincidência do FGTS sobre Aviso Prévio Indenizado	0,40	0,31	0,42	0,33
D	Total de Reincidências de um grupo sobre o outro	8,10	3,07	16,77	6,20
TOTAL (A+B+C+D)		84,19	48,08	112,86	71,21



COMPOSIÇÃO DE PREÇOS UNITÁRIOS

CPL
9

PROponente: PREFEITURA MUNICIPAL DE JOÃO LISBOA

Objeto: RECUPERAÇÃO E CONSTRUÇÃO DE PONTES DE MADEIRA

Local: JOÃO LISBOA - MA

LEIS SOCIAIS = EMBUTIDO NOS PREÇOS UNITÁRIO DOS INSUMOS DE MÃO DE OBRA, DE ACORDO COM AS BASES.

COD.	DESCRIÇÃO DO SERVIÇO / INSUMO	UN	INDICE	PREÇO	PARCIAL	TOTAL
000001	ESTACA EM MADEIRA DE LEI D=25COM, 8 A 10 TONELADAS	M				
88307	OPERADOR PARA BATE ESTACAS COM ENCARGOS COMPLEMENTARES	H	0,5460	19,86	10,84	10,84
008942	ESTACA DE MADEIRA D=25 CM PARA 8 ATE 10 T	M	1,0000	59,15	59,15	
89843	BATE-ESTACAS POR GRAVIDADE, POTÊNCIA DE 160 HP	CHP	0,5600	214,36	120,04	179,19
						190,03
000002	ADMINISTRAÇÃO LOCAL DA OBRA	MÊS				
90776	ENCARREGADO GERAL COM ENCARGOS COMPLEMENTARES	H	103,000	30,27	3.117,81	
90778	ENGENHEIRO CIVIL DE OBRA PLENO COM ENCARGOS COMPLEMENTARES	H	15,000	116,58	1.748,70	4.866,51
						4.866,51
000003	CORTINA DE CONTENÇÃO EMPREG.PRANCHA DE MADEIRA	M2				
38262	CARPINTEIRO COM ENCARGOS COMPLEMENTARES	H	0,7030	21,08	14,82	
88316	SERVENTE COM ENCARGOS COMPLEMENTARES	H	1,4000	16,27	22,78	37,60
20211	VIGA DE MADEIRA APARELHADA *6 X 16* CM, MACARANDUBA	M	0,0900	37,87	3,41	
20209	PEÇA DE MADEIRA APARELHADA *7,5 X 7,5* CM (3 X 3 ") MACARANDUBA	M	0,0800	30,21	2,42	
4460	SARRAFO DE MADEIRA NAO APARELHADA *2,5 X 15* CM, MACARANDUBA	M	40,0000	10,44	417,60	
5061	PREGO 18X27	KG	0,1200	22,75	2,73	426,16
	Custo total do Serviço (R\$)					463,76
000004	FORN. E COLOC. LONGARINAS 15 X 30 CM EM MADEIRA	M				
88262	CARPINTEIRO COM ENCARGOS COMPLEMENTARES	H	1,0000	21,08	21,08	
88239	AJUDANTE DE CARPINTEIRO COM ENCARGOS COMPLEMENTARES	H	1,6000	16,52	26,43	47,51
4006	LONGARINA 15 X 30 EM MADEIRA	M3	0,0473	2.511,22	118,66	
39026	PREGO 7" X 1	KG	0,2000	26,02	5,20	123,86
	Custo total do Serviço (R\$)					171,37
000005	FORN. E COLOC. PRANCHAS TRANSVERSAIS (6X30CM) EM MADEIRA	M				
88262	CARPINTEIRO COM ENCARGOS COMPLEMENTARES	H	0,3000	21,08	6,32	
88239	AJUDANTE DE CARPINTEIRO COM ENCARGOS COMPLEMENTARES	H	0,5000	16,52	8,26	14,58
35273	PRANCHA DE MADEIRA NAO APARELHADA *6 X 30* CM, MACARANDUBA	M	1,0500	58,79	61,73	
39027	PREGO 7" X 1	KG	0,3000	23,12	6,94	68,67
	Custo total do Serviço (R\$)					83,25
000006	FORN. E COLOC. PRANCHA LONGITUDINAL (6X30CM) EM MADEIRA	M				
88262	CARPINTEIRO COM ENCARGOS COMPLEMENTARES	H	0,8500	21,08	17,92	
88239	AJUDANTE DE CARPINTEIRO COM ENCARGOS COMPLEMENTARES	H	1,6210	16,52	26,78	44,70
35273	PRANCHA DE MADEIRA NAO APARELHADA *6 X 30* CM, MACARANDUBA	M	1,0500	58,79	61,73	
4346	PARAFUSO PORCA E ROSCA 7" X 3/4"	UN	0,6000	11,01	6,61	68,34
	Custo total do Serviço (R\$)					113,04
000007	GUARDA CORPO (9X5CM) ALTURA 1 M	M				
88262	CARPINTEIRO COM ENCARGOS COMPLEMENTARES	H	1,2000	21,08	25,30	
88239	AJUDANTE DE CARPINTEIRO COM ENCARGOS COMPLEMENTARES	H	2,8075	16,52	46,38	71,68
4500	CAIBRO DE MADEIRA NAO APARELHADA *7,5 X 10 CM (3 X 4 ") PINUS, MISTA OU EC	M	4,5000	21,51	96,80	
441	PARAFUSO DE FERRO POLIDO, SEXTAVADO, COM ROSCA PARCIAL, DIAMETRO 5/8", COMPRIMENTO 6", COM PORCA E ARRUELA DE PRESSAO MEDIA	UN	4,5000	9,60	43,20	140,00
	Custo total do Serviço (R\$)					211,68
000008	FORN. E COLOC. TRANSVERSINAS 15 X 30 CM EM MADEIRA	M				



COMPOSIÇÃO DE PREÇOS UNITÁRIOS

PROPONENTE: PREFEITURA MUNICIPAL DE JOÃO LISBOA

OBJETO: RECUPERAÇÃO E CONSTRUÇÃO DE PONTES DE MADEIRA

LOCAL: JOÃO LISBOA - MA

LEIS SOCIAIS = EMBUTIDO NOS PREÇOS UNITÁRIO DOS INSUMOS DE MÃO DE OBRA, DE ACORDO COM AS BASES.

COD.	DESCRIÇÃO DO SERVIÇO / INSUMO	UN	INDICE	PREÇO	PARCIAL	TOTAL
000001	ESTACA EM MADEIRA DE LEI D=25COM, 8 A 10 TONELADAS	M				
88307	OPERADOR PARA BATE ESTACAS COM ENCARGOS COMPLEMENTARES	H	0,5460	19,86	10,84	10,84
008942	ESTACA DE MADEIRA D=25 CM PARA 8 ATE 10 T	M	1,0000	59,15	59,15	
89843	BATE-ESTACAS POR GRAVIDADE, POTÊNCIA DE 160 HP	CHP	0,5600	214,36	120,04	179,19
						190,03
000002	ADMINISTRAÇÃO LOCAL DA OBRA	MÊS				
90776	ENCARREGADO GERAL COM ENCARGOS COMPLEMENTARES	H	103,000	30,27	3.117,81	
90778	ENGENHEIRO CIVIL DE OBRA PLENO COM ENCARGOS COMPLEMENTARES	H	15,000	116,58	1.748,70	4.866,51
						4.866,51
88262	CARPINTEIRO COM ENCARGOS COMPLEMENTARES	H	1,1000	21,08	23,19	
38239	AJUDANTE DE CARPINTEIRO COM ENCARGOS COMPLEMENTARES	H	1,8000	16,52	29,74	52,93
4006	LONGARINA 15 X 30 EM MADEIRA	M3	0,0473	2.511,22	118,66	
39027	PREGO DE AÇO POLIDO COM CABECA 19 X 36 (3 1/4 X 9)	KG	0,2000	23,12	4,62	123,28
	Custo total do Serviço (R\$)					176,21
000009	FORNECIMENTO E COLOCAÇÃO DE PILARES 30 X 30 CM EM MADEIRA	M				
88262	CARPINTEIRO COM ENCARGOS COMPLEMENTARES	H	0,8000	21,08	16,86	
88239	AJUDANTE DE CARPINTEIRO COM ENCARGOS COMPLEMENTARES	H	2,4000	16,52	39,65	56,51
4006	PILAR EM MADEIRA 30 X 30 CM	M3	0,0945	2.511,22	237,31	237,31
	Custo total do Serviço (R\$)					293,82

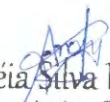
Andréia Silva Rocha
 Engenheira Civil
 CREA 1119859409-MA

CPL
713.



VISTA SUPERIOR - PONTE DE MADEIRA

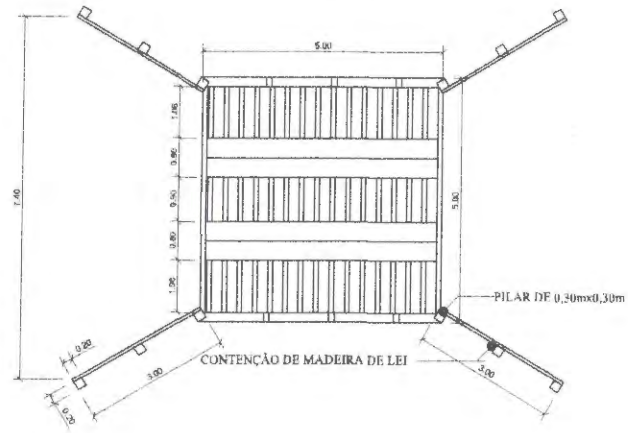

SEÇÃO TRANSVERSAL - PILARES DE CABEÇEIRA
ESCALA - 1:24

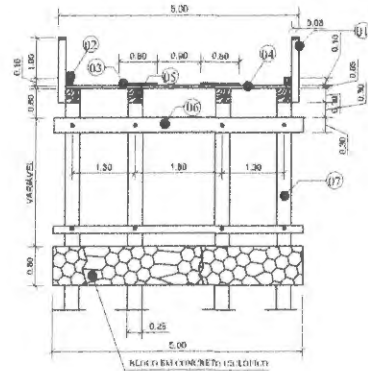

SEÇÃO LONGITUDINAL - PONTE
ESCALA - 1:50

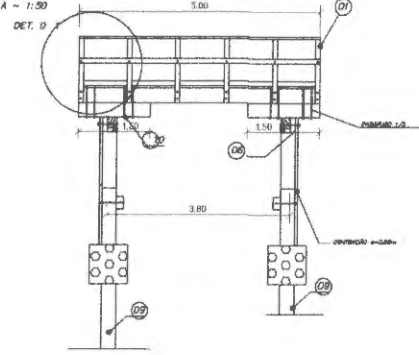

DET. 01

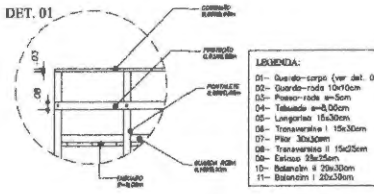

- LEGENDA:
- 01 - Guarda-corpo (ver det. 01)
 - 02 - Guarda-rédis 10x10cm
 - 03 - Passar-rédis 4x5cm
 - 04 - Tábua 4x6x20cm
 - 05 - Longarim 15x30cm
 - 06 - Transversaria I 15x30cm
 - 07 - Pilar 30x30cm
 - 08 - Transversaria II 15x25cm
 - 09 - Espetro 25x25cm
 - 10 - Base para 4 20x30cm
 - 11 - Base para 1 20x30cm

Andréia Silva Rocha
Engenheira Civil
CREA 1119859409-MA

PLANTA PONTE DE MADEIRA

PONTE DE MADEIRA **01/01**

PREFEITURA MUNICIPAL DE JOÃO LISBOA
JOÃO LISBOA - MA

VISTA SUPERIOR, SEÇÃO TRANSVERSAL E SEÇÃO LONGITUDINAL

RECUPERAÇÃO E CONSTRUÇÃO DE PONTES DE MADEIRA



TOMADA DE PREÇOS Nº 014/2022 - CPL

TERMO DE REFERÊNCIA

As interessadas em contratar com a Administração Pública Municipal deverão observar as seguintes exigências:

1. DA HABILITAÇÃO

1.1 - As licitantes deverão apresentar os seguintes documentos de habilitação nos autos do certame:

- a) Registro comercial, no caso de empresa individual; ato constitutivo, estatuto ou contrato social e suas alterações, devidamente registrado, em se tratando de sociedade comercial, e, no caso de sociedade por ações, acompanhados dos documentos de eleição de seus administradores; inscrição do ato constitutivo, no caso de sociedades civis, acompanhada de prova de diretoria em exercício;
- b) Prova de inscrição no Cadastro Nacional de Pessoa Jurídica – CNPJ/MF;
- c) Prova de Regularidade com a Fazenda Federal e Seguridade Social (Certidão de Quitação de Tributos Federais e Certidão quanto à Dívida Ativa da União);
- d) Prova de Regularidade com a Fazenda Estadual (Certidão Negativa da Fazenda Estadual e Dívida Ativa).
- e) Prova de Regularidade com a Fazenda Municipal (Tributos Mobiliários e Imobiliários);
- f) Prova de Regularidade relativa ao Fundo de Garantia por Tempo de Serviço (FGTS), demonstrando situação regular no cumprimento dos encargos sociais instituídos por lei (CRF do FGTS);
- g) Prova de inexistência de débitos inadimplidos perante a Justiça do Trabalho, mediante a apresentação de certidão negativa, nos termos do Título VII-A da Consolidação das Leis do Trabalho, aprovada pelo Decreto-Lei nº 5.452, de 1º de maio de 1943.
- h) Prova de inscrição no cadastro de contribuintes Estadual e/ou Municipal, se houver, relativo ao domicílio da licitante, pertinente ao seu ramo de atividade e compatível com o objeto contratual;
- i) Certidão Negativa de Falência e Recuperação Judicial, expedida pelo distribuidor da sede da pessoa jurídica;
- j) Prova de registro da empresa no Conselho Regional de Engenharia – CREA;
- l) Comprovação da Licitante de que, **eventualmente declarada vencedora do certame, disporá, na data da contratação, de profissional de nível superior ou outro devidamente reconhecido pelo CREA, detentor de Certidão de Acervo Técnico - CAT por execução de obra ou serviço da natureza e volume equivalente ao objeto a que propõe executar;**
 - l.1) Para fins de comprovação da capacitação técnico-profissional supra, as licitantes poderão apresentar tantos atestados quantos julgarem necessários e pertinentes a um ou mais profissionais;
 - l.2) A comprovação de disponibilidade do profissional, prevista na alínea “l”, **poderá ser feita por meio de declaração formal;**
 - l.3) Os profissionais indicados pela licitante, para fins de comprovação da capacitação técnico-profissional, deverão participar do serviço/obra objeto desta licitação, podendo ser substituídos por outro com experiência equivalente ou superior, mediante prévia autorização da Administração Pública Municipal (§ 10º, do art. 30, da Lei nº 8.666/93);
- m) Declaração a que alude o art. 27º, V da Lei nº 8.666/93;
- n) Balanço patrimonial e demonstrações contábeis do último exercício social, com o devido registro na Junta Comercial, já exigíveis e apresentados na forma da Lei, em cópia autenticada, que



ESTADO DO MARANHÃO
PREFEITURA MUNICIPAL DE JOÃO LISBOA
COMISSÃO PERMANENTE DE LICITAÇÕES

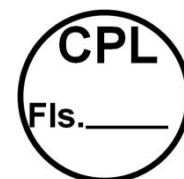

comproven a boa situação financeira da empresa, vedada a sua substituição por balancetes ou balanços provisórios;

n.1) A boa situação financeira da empresa será avaliada pelos índices de Liquidez Geral (LG), Solvência Geral (SG) e Liquidez Corrente (LC), os quais devem ser maior que 1,00, resultante da aplicação das seguintes fórmulas:

$$LG = \frac{\text{ATIVO CIRCULANTE} + \text{REALIZÁVEL A LONGO PRAZO}}{\text{PASSIVO CIRCULANTE} + \text{EXIGÍVEL A LONGO PRAZO}}$$

$$SG = \frac{\text{ATIVO TOTAL}}{\text{PASSIVO CIRCULANTE} + \text{EXIGÍVEL A LONGO PRAZO}}$$

$$LC = \frac{\text{ATIVO CIRCULANTE}}{\text{PASSIVO CIRCULANTE}}$$

n.2) As fórmulas dos índices contábeis referidos deverão estar devidamente aplicadas em memorial de cálculos juntado ao balanço.

n.3.) Caso o memorial não seja apresentado, a Comissão de Licitação efetuará os cálculos.

n.4) Se necessária a atualização do balanço e do capital social, deverá ser apresentado, juntamente com os documentos em apreço, o memorial de cálculo correspondente.

n.5) Serão considerados aceitos como na forma da Lei o balanço patrimonial e demonstrações contábeis assim apresentados:

n.5.1) sociedades regidas pela Lei nº 6.404/76 (sociedade anônima):

- publicados em Diário Oficial; ou
- publicados em jornal de grande circulação; ou
- por fotocópia registrada ou autenticada na Junta Comercial da sede ou domicílio do licitante.

n.5.2) sociedades por cota de responsabilidade limitada (LTDA):

- por fotocópia do Livro Diário, devidamente autenticado na Junta Comercial da sede ou domicílio do licitante ou em outro órgão equivalente; ou
- por fotocópia do Balanço e das Demonstrações Contábeis devidamente registrados ou autenticados na Junta Comercial da sede ou domicílio do licitante.

n.5.3) sociedade criada no exercício em curso:

- fotocópia do Balanço de Abertura, devidamente registrado ou autenticado na Junta Comercial da sede ou domicílio do licitante.

n.5.4) o balanço patrimonial e as demonstrações contábeis deverão estar assinados por contador ou por outro profissional equivalente, devidamente registrado no Conselho Regional de Contabilidade.

2. DA ACEITAÇÃO DAS PROPOSTAS

2.1. As propostas deverão ser apresentadas da seguinte forma:

2.1.1. Em papel timbrado da licitante, datilografada ou impressa por qualquer outro meio, datada e assinada pelo seu responsável ou representante legal da licitante, rubricada, isenta de emendas, rasuras, ressalvas ou entrelinhas, contendo, necessariamente, os preços, em moeda corrente nacional, em valores unitários e totais, absolutamente líquidos já incluídos todos os encargos inerentes ao objeto; contendo:

a) Prazo de validade da proposta, que não poderá ser inferior a 60 (sessenta) dias, contados a partir da data de abertura da licitação;



ESTADO DO MARANHÃO
PREFEITURA MUNICIPAL DE JOÃO LISBOA
COMISSÃO PERMANENTE DE LICITAÇÕES

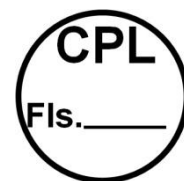

- b) Prazo de execução será de três meses;
- c) O preço total da proposta em algarismo e por extenso;
- 2.2.** As propostas deverão apresentar preços correntes de mercado, conforme estabelece o art. 43, inciso IV da Lei nº 8.666/93 e ainda:
- 2.2.1.** Planilha orçamentária, assinada na última folha e rubricada nas demais pelo representante legal;
- 2.2.2.** Composição unitária de preços;
- 2.2.3.** Composição de B.D.I.;
- 2.2.4.** Composição de encargos sociais;
- 2.2.5.** Cronograma Físico-Financeiro
- 2.3.** É de exclusiva responsabilidade dos licitantes a descrição de todos os dados da proposta apresentada;
- 2.4.** Não serão consideradas as propostas apresentadas fora do prazo, bem como aquelas que contiverem rasuras, emendas, borrões ou entrelinhas, de modo a ensejar dubiedade, principalmente em relação a valores;
- 2.5.** As propostas de preços serão abertas em ato público, em data a ser definida pela Comissão Permanente de Licitação e comunicada previamente às licitantes.

3 - DAS PENALIDADES

3.1 - No caso de inadimplemento na execução total ou parcial do avençado, bem como no atraso na execução contratual, o adjudicatário ficará sujeito às penalidades abaixo relacionadas, garantida prévia defesa em regular processo administrativo:

- a) Advertência;
- b) multa;
- c) suspensão temporária de participar de licitações e impedimento de contratar com a Prefeitura Municipal de João Lisboa – MA por até dois anos;
- d) Declaração de inidoneidade para licitar ou contratar com a Administração Pública.

3.2 - O atraso na execução do objeto da presente licitação implicará na incidência de multa de 1% (um por cento) por dia, calculada sobre o valor total do contrato, até o limite de 30% (trinta por cento) do respectivo valor;

3.2.1 - Caso o atraso seja superior a dez dias úteis restará caracterizado o descumprimento total da obrigação contratual, cabendo à Administração Pública promover as medidas cabíveis;

3.3 - O descumprimento total da obrigação assumida, bem assim a recusa em assinar o instrumento contratual e ainda a recusa em executar o objeto licitado implicará na incidência de multa de 10% (dez por cento), calculada sobre o valor total do contrato/proposta, bem como a aplicação das demais sanções estabelecidas;

3.4 - A aplicação das penalidades será precedida da concessão da oportunidade de ampla defesa e contraditório por parte do adjudicatário, na forma da Lei;

3.5 - Os valores resultantes da aplicação das multas previstas serão cobrados pela via administrativa, devendo ser recolhida no prazo máximo de 10 (dez) dias corridos, a contar da data de recebimento da comunicação ou, se não atendido, judicialmente, pelo rito e com os encargos da execução fiscal, assegurado o contraditório e ampla defesa;

3.6 - O licitante que ensejar o retardamento da execução da licitação, não mantiver a proposta, falhar ou fraudar na execução do contrato, comportar-se de modo inidôneo, fizer declaração falsa ou cometer fraude fiscal, garantido o devido processo legal, ficará impedido de licitar e contratar com a Administração, pelo prazo de até 02 (dois) anos, enquanto perdurarem os motivos determinantes da



**ESTADO DO MARANHÃO
PREFEITURA MUNICIPAL DE JOÃO LISBOA
COMISSÃO PERMANENTE DE LICITAÇÕES**

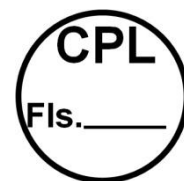

punição ou até que seja promovida a reabilitação perante a própria autoridade que aplicou a penalidade, sem prejuízo das multas previstas neste edital e das demais cominações legais;

3.7. O valor das multas aplicadas será devidamente corrigido pela variação IGPM, até a data de seu efetivo pagamento, e recolhido em até 05 (cinco) dias da data de sua cominação, mediante Guia de Recolhimento Oficial.

4 – DAS OBRIGAÇÕES DA CONTRATADA

4.1 Executar os serviços obedecendo fielmente o Projeto Básico/Executivo;

4.2 Arcar com todas as despesas com equipamentos, utensílios, materiais, mão-de-obra, pagamento de seguro, tributos, impostos, taxas e demais obrigações vinculadas à legislação tributária, trabalhista e previdenciária e todos os demais encargos tributários ou não decorrentes do objeto do contrato;

4.3. Cumprir fielmente o contrato, inclusive os prazos de execução dos serviços nos termos avençados, executando-os sob sua inteira responsabilidade;

4.4. Manter durante o prazo de execução do contrato as exigências de habilitação e qualificação previstas na licitação;

4.5. Atender, imediatamente, todas as solicitações da fiscalização da CONTRATANTE, relativamente aos serviços contratados;

4.6. Registrar a obra no CREA;

4.7. Cumprir todas as leis, regulamentos e determinações das autoridades constituídas, em especial o Código de Obras e de Postura deste Município;

4.8. Tomar todas as medidas de segurança no trabalho tais como: Sinalização, Advertência, Avisos, Tapumes, enfim, todos os meios necessários a evitar acidentes ou outros imprevistos;

4.9. Responder de maneira absoluta e inescusável pela perfeita técnica dos serviços, quanto ao processo de aplicação dos materiais, inclusive suas quantidades, competindo-lhe, também, a dos serviços que, não aceitos pela fiscalização da CONTRATANTE, devam ser refeitos;

4.10. Facilitar à FISCALIZAÇÃO o acesso aos procedimentos e técnicas adotados;

4.11. Responder integralmente por perdas e danos que vier a causar ao CONTRATANTE ou a terceiros, em razão de ação ou omissão, dolosa ou culposa, sua ou dos seus prepostos, independentemente de outras cominações contratuais ou legais a que estiver sujeita;

4.12. Efetuar a matrícula da obra junto ao INSS.

5 – DAS OBRIGAÇÕES DA CONTRATANTE

5.1 - A Contratante, durante a vigência do contrato, se compromete a:

5.1.1. Efetuar o pagamento na forma convencionada, desde que preenchidas as formalidades previstas no contrato;

5.1.2. Designar um profissional, se necessário, para, na qualidade de fiscal, acompanhar a execução do objeto;

5.1.3. Comunicar à contratada, através do executor designado, qualquer problema que ocorra na execução do objeto.

João Lisboa (MA), 16 de novembro de 2022

JOAQUIM GUILHERME OLIVEIRA SOUSA

CHEFE DO DEPARTAMENTO DE COMPRAS E SERVIÇOS

Portaria nº 278/2021



ESTADO DO MARANHÃO
PREFEITURA MUNICIPAL DE JOÃO LISBOA
COMISSÃO PERMANENTE DE LICITAÇÕES



APROVO o Termo de Referência nos moldes delineados, à vista do detalhamento descrito no referido documento.

HELTON MENDES DE LIMA
Secretário Municipal de Infraestrutura e Desenvolvimento Urbano



ESTADO DO MARANHÃO
PREFEITURA MUNICIPAL DE JOÃO LISBOA
COMISSÃO PERMANENTE DE LICITAÇÕES



TOMADA DE PREÇOS Nº 014/2022 - CPL

**ANEXO III
(MODELO)**

(Papel timbrado do Concorrente)
CARTA CREDENCIAL

_____ de _____ de _____

**À
COMISSÃO PERMANENTE DE LICITAÇÃO
REF. TOMADA DE PREÇOS Nº 014/2022 - CPL**

O abaixo-assinado, responsável legal pela Empresa _____
_____, vem pela presente informar a Vs. Sas. que o Sr. _____
_____ é designado para representar nossa empresa na Licitação acima referida,
podendo assinar atas e demais documentos, apresentar impugnação, recursos, inclusive renúncia
expressa a interposição de quaisquer recursos, se for o caso, e praticar todos os atos necessários ao
desempenho da representação no processo licitatório.

Atenciosamente

Nome, Identidade e Assinatura do Responsável Legal



ESTADO DO MARANHÃO
PREFEITURA MUNICIPAL DE JOÃO LISBOA
COMISSÃO PERMANENTE DE LICITAÇÕES

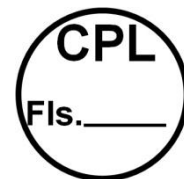

TOMADA DE PREÇOS Nº 014/2022 - CPL

**ANEXO IV
MINUTA DO CONTRATO**

CONTRATO Nº ____/____

**CONTRATO DE REFORMA E CONSTRUÇÃO DE
PONTES DE MADEIRA, QUE ENTRE SI CELEBRAM
O MUNICÍPIO DE JOÃO LISBOA (MA) E A
EMPRESA _____, NA FORMA
ABAIXO.**

Ao(s) _____ dias do mês de ____ do ano de ____, de um lado, o **MUNICÍPIO DE JOÃO LISBOA**, pessoa jurídica de direito público interno inscrita no CNPJ sob o nº 07.000.300/0001-10, com sede administrativa na Av. Imperatriz nº 1331, Centro, representado pelo Secretário Municipal de Infraestrutura e Desenvolvimento Urbano Sr. **HELTON MENDES DE LIMA**, brasileiro, casado, agente político, portador da cédula de identidade de nº 773993975 SSP-MA e do CPF nº 850.155.633-53, doravante denominada simplesmente de **CONTRATANTE** e, do outro lado, a empresa _____, CNPJ/MF n.º _____, estabelecida na _____, neste ato, representada pelo, Sr. _____ portador do RG n.º _____ e do CPF/MF n.º _____, doravante denominada simplesmente de **CONTRATADO**, tendo em vista o que consta na **Tomada de Preços nº 014/2022 - CPL**, que passa a integrar este instrumento independentemente de transcrição, na parte em que com este não conflitar, resolvem, de comum acordo, celebrar o presente contrato, regido pela Lei nº 8.666, de 21 de junho de 1993, mediante as cláusulas e condições seguintes:

CLÁUSULA PRIMEIRA — DO OBJETO

Constitui objeto deste contrato a reforma e construção de pontes de madeira no município de João Lisboa (MA), em conformidade com a **Tomada de Preços nº 014/2022 - CPL** e seus anexos, que independente de transcrição integram este instrumento para todos os fins e efeitos legais. O presente contrato está consubstanciado no procedimento licitatório realizado na forma da Lei n.º 8.666, de 21 de junho de 1993 e suas alterações.

PARAGRAFO ÚNICO - O objeto deste Contrato será executado em regime de empreitada por preço global.

CLÁUSULA SEGUNDA — DAS OBRIGAÇÕES DA CONTRATADA

Na execução do objeto do presente contrato, obriga-se a CONTRATADA a envidar todo o empenho e dedicação necessários ao fiel e adequado cumprimento dos encargos que lhe são confiados, obrigando-se ainda a:

- a) Executar os Serviços sob o regime de empreitada por preço global, obedecendo fielmente o Projeto Básico/Executivo, na forma constante do(s) anexo(s) da **Tomada de Preços nº 014/2022 - CPL**, que passam a fazer parte integrante do presente contrato, independentemente de transcrição;
- b) Arcar com todas as despesas com equipamentos, utensílios, materiais, mão-de-obra, pagamento de seguro, tributos, impostos, taxas e demais obrigações vinculadas à legislação tributária, trabalhista e previdenciária e todos os demais encargos tributários ou não decorrentes do objeto do contrato;



ESTADO DO MARANHÃO
PREFEITURA MUNICIPAL DE JOÃO LISBOA
COMISSÃO PERMANENTE DE LICITAÇÕES

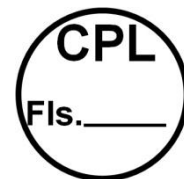

- c) Cumprir fielmente o presente contrato, inclusive os prazos de execução dos serviços nos termos avençados, executando-os sob sua inteira responsabilidade;
- d) Manter durante o prazo de execução do contrato as exigências de habilitação e qualificação previstas na licitação;
- e) Atender, imediatamente, todas as solicitações da fiscalização da CONTRATANTE, relativamente aos serviços contratados;
- f) Registrar a obra no CREA;
- g) Cumprir todas as leis, regulamentos e determinações das autoridades constituídas, em especial o Código de Obras e de Postura deste Município;
- h) Tomar todas as medidas de segurança no trabalho tais como: Sinalização, Advertência, Avisos, Tapumes, enfim, todos os meios necessários a evitar acidentes ou outros imprevistos;
- i) Responder de maneira absoluta e inescusável pela perfeita técnica dos serviços, quanto ao processo de aplicação dos materiais, inclusive suas quantidades, competindo-lhe, também, a dos serviços que, não aceitos pela fiscalização da CONTRATANTE, devam ser refeitos;
- j) facilitar à FISCALIZAÇÃO o acesso aos procedimentos e técnicas adotados;
- l) responder integralmente por perdas e danos que vier a causar ao CONTRATANTE ou a terceiros, em razão de ação ou omissão, dolosa ou culposa, sua ou dos seus prepostos, independentemente de outras cominações contratuais ou legais a que estiver sujeita;
- m) Efetuar a matrícula da obra junto ao INSS.

PARÁGRAFO ÚNICO – O CONTRATANTE não aceitará, sob nenhum pretexto, a transferência de responsabilidade da CONTRATADA para outras entidades, sejam fabricantes, técnicos ou quaisquer outros.

CLÁUSULA TERCEIRA — DAS OBRIGAÇÕES DA CONTRATANTE

Para garantir o fiel cumprimento do objeto deste Contrato, a CONTRATANTE se compromete a:

- I) Efetuar o pagamento na forma convencionada neste instrumento, desde que preenchidas as formalidades previstas neste contrato;
- II) Designar o servidor _____, para, na qualidade de fiscal, acompanhar a execução do objeto;
- III) Comunicar à contratada, através do executor designado, qualquer problema que ocorra na execução do objeto.

CLÁUSULA QUARTA - DAS MEDIÇÕES

As medições dos serviços serão parciais, de acordo com o cronograma físico financeiro apresentado pela licitante.

SUBCLÁUSULA PRIMEIRA

A contratada deverá apresentar a fatura, bem como os demais documentos exigidos, de acordo com cada medição, considerando-se este como o momento do adimplemento da etapa;

SUBCLÁUSULA SEGUNDA

A primeira medição só será realizada com a apresentação da cópia da Anotação de Responsabilidade Técnica - ART da obra junto ao CREA-MA, bem como documento que comprove que a obra foi matriculada no INSS.



ESTADO DO MARANHÃO
PREFEITURA MUNICIPAL DE JOÃO LISBOA
COMISSÃO PERMANENTE DE LICITAÇÕES

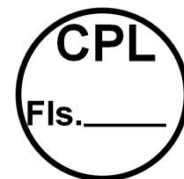

SUBCLÁUSULA TERCEIRA

As demais medições serão liberadas com a apresentação da Guia de Recolhimento junto ao INSS referente ao mês imediatamente anterior à solicitação do pagamento.

SUBCLÁUSULA QUARTA

A medição final só será liberada contra a apresentação da CND junto ao INSS, bem como do Certificado de Regularidade junto ao FGTS, da obra contratada.

CLÁUSULA QUINTA - DO PREÇO DOS SERVIÇOS, DAS CONDIÇÕES DE PAGAMENTO

Pela execução dos serviços a que alude este contrato fica estabelecido o preço global de R\$ _____ (_____) e que será pago diretamente pela Secretaria Municipal de Finanças ou por outro setor específico da Prefeitura Municipal de João Lisboa (MA), em conformidade com as medições dos serviços executados, com base nos preços unitários da Proposta da CONTRATADA.

SUBCLÁUSULA PRIMEIRA

O pagamento dos serviços de que trata este contrato será efetuado em Reais, após aferição dos respectivos serviços pela Fiscalização designada pela Secretaria Municipal de Infraestrutura e Desenvolvimento Urbano.

SUBCLÁUSULA SEGUNDA

O prazo para pagamento dos serviços contratados será de até 30 (Trinta) dias contados a partir da apresentação da fatura à CONTRATANTE.

CLÁUSULA SEXTA - DO PRAZO DE EXECUÇÃO DAS OBRAS E DO RECEBIMENTO FINAL

O prazo para execução das obras e serviços ora contratados será de três meses, em conformidade com a Ordem de Serviço a ser emitida pela CONTRATANTE e aceita pela CONTRATADA.

SUBCLÁUSULA PRIMEIRA

O Termo de Recebimento Definitivo a que se refere este contrato será lavrado até 30 (Trinta) dias após a conclusão das obras e serviços, uma vez que tenham sido realizadas todas as medições e apropriações referentes a acréscimos e/ou supressões autorizadas pela CONTRATANTE, habilitando a CONTRATADA.

SUBCLÁUSULA SEGUNDA

Quando por parte da CONTRATANTE ocorrer motivos relevantes que impeçam temporariamente a execução deste CONTRATO, o seu prazo de execução será interrompido com as partes firmando documento neste sentido.

CLÁUSULA SÉTIMA - DA CLASSIFICAÇÃO ORÇAMENTÁRIA E EMPENHO

As despesas decorrentes deste contrato correrão à conta dos seguintes recursos:

26.782.0007.1-013 – Construção e Reforma de Pontes
4.4.90.51 – Obras e Instalações



ESTADO DO MARANHÃO
PREFEITURA MUNICIPAL DE JOÃO LISBOA
COMISSÃO PERMANENTE DE LICITAÇÕES

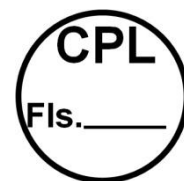

CLÁUSULA OITAVA – DO PRAZO DE VIGÊNCIA CONTRATUAL

A vigência do presente contrato será de doze meses, podendo ser prorrogada nos termos e condições previstas na Lei nº 8.666/93, se de interesse da CONTRATANTE.

CLÁUSULA NONA - DAS PENALIDADES

No caso de inadimplemento na execução total ou parcial do avençado, bem como no atraso na execução contratual, o adjudicatário ficará sujeito às penalidades abaixo relacionadas, garantida prévia defesa em regular processo administrativo:

- a) Advertência;
- b) multa;
- c) suspensão temporária de participar de licitações e impedimento de contratar com a Prefeitura Municipal de João Lisboa –MA por até dois anos;
- d) Declaração de inidoneidade para licitar ou contratar com a Administração Pública.

PARÁGRAFO PRIMEIRO

O atraso na execução do objeto da presente licitação implicará na incidência de multa de 1% (um por cento) por dia, calculada sobre o valor total do contrato, até o limite de 30% (trinta por cento) do respectivo valor;

PARÁGRAFO SEGUNDO

Caso o atraso seja superior a dez dias úteis restará caracterizado o descumprimento total da obrigação contratual, cabendo à Administração Pública promover as medidas cabíveis;

PARÁGRAFO TERCEIRO

O descumprimento total da obrigação assumida, bem assim a recusa em assinar o instrumento contratual e ainda a recusa em executar o objeto licitado implicará na incidência de multa de 10% (dez por cento), calculada sobre o valor total do contrato/proposta, bem como a aplicação das demais sanções estabelecidas;

PARÁGRAFO QUARTO

A aplicação das penalidades será precedida da concessão da oportunidade de ampla defesa e contraditório por parte do adjudicatário, na forma da Lei;

PARÁGRAFO QUINTO

Os valores resultantes da aplicação das multas previstas serão cobrados pela via administrativa, devendo ser recolhida no prazo máximo de 10 (dez) dias corridos, a contar da data de recebimento da comunicação ou, se não atendido, judicialmente, pelo rito e com os encargos da execução fiscal, assegurado o contraditório e ampla defesa;

PARÁGRAFO SEXTO

O licitante que ensejar o retardamento da execução da licitação, não mantiver a proposta, falhar ou fraudar na execução do contrato, comportar-se de modo inidôneo, fizer declaração falsa ou cometer fraude fiscal, garantido o devido processo legal, ficará impedido de licitar e contratar com a Administração, pelo prazo de até 02 (dois) anos, enquanto perdurarem os motivos determinantes da punição ou até que seja promovida a reabilitação perante a própria autoridade que aplicou a penalidade, sem prejuízo das multas previstas neste edital e das demais cominações legais;



ESTADO DO MARANHÃO
PREFEITURA MUNICIPAL DE JOÃO LISBOA
COMISSÃO PERMANENTE DE LICITAÇÕES

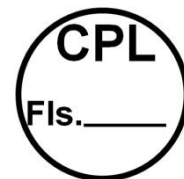

PARÁGRAFO SÉTIMO

O valor das multas aplicadas será devidamente corrigido pela variação IGPM, até a data de seu efetivo pagamento, e recolhido em até 05 (cinco) dias da data de sua cominação, mediante Guia de Recolhimento Oficial.

CLÁUSULA DÉCIMA - DA RESCISÃO

A inexecução total ou parcial deste contrato ensejará a sua rescisão com as conseqüências contratuais e as previstas em Lei ou regulamento.

SUBCLÁUSULA PRIMEIRA - Constituem motivos para rescisão de pleno direito do presente Contrato as hipóteses elencadas no art. 78 da Lei 8.666/93.

SUBCLÁUSULA SEGUNDA - A rescisão do presente Contrato poderá ser determinada por ato unilateral e escrito da CONTRATANTE, nos casos enumerados nos incisos I a XII e XVII do art. 78 da Lei nº 8.666/93, devendo ser precedida de autorização escrita e fundamentada da autoridade superior.

SUBCLÁUSULA TERCEIRA - Este Contrato poderá ser rescindido por convenção das partes, sem qualquer sanção ou penalidade, reduzido a termo no processo de licitação, desde que haja conveniência para a CONTRATANTE.

SUBCLÁUSULA QUARTA - Fica ainda assegurado à CONTRATANTE o direito à rescisão unilateral deste Contrato independentemente de aviso extrajudicial ou interpelação judicial, nos seguintes casos:

- a) Para atender o interesse e conveniência administrativa, mediante comunicação à Contratada com antecedência mínima de 30 (trinta) dias, desde que seja efetuado o pagamento do serviço efetivamente executado até a data da rescisão;
- b) descumprimento de qualquer determinação da CONTRATANTE, feita em base contratual;
- c) transferência do objeto deste Contrato a terceiros, no todo ou em parte, sem autorização prévia e expressa da CONTRATANTE;
- d) desatendimento das determinações regulares de representantes que forem designados pela CONTRATANTE para acompanhar, na qualidade de fiscal, a execução do objeto;
- e) cometimento reiterado de falhas causadas na execução do objeto.

CLÁUSULA DÉCIMA PRIMEIRA - DO FORO

Fica eleito o foro da cidade de João Lisboa - MA com renúncia expressa de qualquer outro, por mais privilegiado que seja, para dirimir quaisquer dúvidas ou litígios oriundos da execução deste contrato. E, para firmeza e como prova de assim haverem, entre si, ajustado e contratado, é lavrado o presente instrumento em 02 (duas) vias de igual teor, que, depois de lido e achado conforme, é assinado pela Contratada e pelas testemunhas abaixo nomeadas.

João Lisboa (MA), _____ de _____ de _____

CONTRATANTE
Secretário Municipal

CONTRATADO
Representante Legal

TESTEMUNHAS:

CPF: _____

CPF: _____



ESTADO DO MARANHÃO
PREFEITURA MUNICIPAL DE JOÃO LISBOA
COMISSÃO PERMANENTE DE LICITAÇÕES



TOMADA DE PREÇOS N° 014/2022 - CPL

ANEXO V
(MODELO)

DECLARAÇÃO

A Empresa _____, inscrita no CNPJ n.º _____, por intermédio de seu representante legal, Sr.(a). _____, portador (a) da Cédula de Identidade de n.º _____ e do CPF n.º _____, **DECLARA**, para os fins do disposto no inciso V do art. 27º da Lei n.º 8.666/93, acrescido pela Lei n.º 9.854/99, que não emprega menor de dezoito anos em trabalho noturno, perigoso ou insalubre e não emprega menor de dezesseis anos.

Ressalva: Emprega menor, a partir de quatorze anos, na condição de aprendiz ().

Data _____

Representante Legal

(Observação: Em caso afirmativo assinala a ressalva acima).



ESTADO DO MARANHÃO
PREFEITURA MUNICIPAL DE JOÃO LISBOA
COMISSÃO PERMANENTE DE LICITAÇÕES



TOMADA DE PREÇOS N° 014/2022 - CPL

ANEXO VI
(MODELO)

**DECLARAÇÃO DE INEXISTÊNCIA DE FATO
SUPERVENIENTE IMPEDITIVO DA HABILITAÇÃO**

O signatário da presente, em nome da Empresa _____ declara, sob as penas da Lei, nos termos do parágrafo 2º do art. 32 da Lei n.º 8.666/93 que, após o seu cadastramento, nenhum fato ocorreu que inabilite esta empresa a participar da **Tomada de Preços nº 014/2022 - CPL**, e que contra a mesma não existe pedido de falência ou recuperação judicial.

Local e data:

(Nome e assinatura do responsável legal pelo proponente)



ESTADO DO MARANHÃO
PREFEITURA MUNICIPAL DE JOÃO LISBOA
COMISSÃO PERMANENTE DE LICITAÇÕES



TOMADA DE PREÇOS N° 014/2022 - CPL

ANEXO VII

MODELO DE DECLARAÇÃO DE ENQUADRAMENTO À LC N° 123/06

A empresa _____ DECLARA, sob as penas da lei, especialmente o disposto no art. 299, do Código Penal Brasileiro, que se encontra enquadrada na condição de _____ (Microempresa, Empresa de Pequeno Porte, Microempreendedor Individual ou Cooperativa de Consumo) e que inexistente fato superveniente que implique no seu desenquadramento dessa situação.

Por ser verdade, firmo a presente declaração.

João Lisboa - MA, ___ de _____ de ____

Representante Legal da Empresa